

# OWNER'S MANUAL

## 사용설명서

VL125P / 데이스타

디엔에이모터스

[www.dnamotors.co.kr](http://www.dnamotors.co.kr)



DNA MOTORS

## 책자 활용 안내

### 저희 제품을 구입하여 주셔서 감사합니다.

- 운전하기 전에 반드시 사용설명서를 읽어 주십시오.
- ※ 디앤에이모터스 홈페이지에서 사용설명서 PDF파일을 다운로드하여 사용할 수 있습니다.
- 이 사용설명서는 귀하가 구입하신 차량의 올바른 취급요령, 안전 운전 요령 간단한 정기 점검 요령 및 서비스 받는 요령 등이 수록되어 있습니다.
- 차량은 올바르게 사용되지 않았을때, 중대한 사고의 원인이 될 수 있습니다. 이에, 보다 쾌적하고 보다 안전한 수행을 위해서는 운전 전에 반드시 사용 설명서를 읽어 주시기 바라며, 2~3회 정도 읽어 숙지하여 주시기 바랍니다.
- ※ 차량의 성능과 수명을 위해 반드시 순정부품(오일)을 사용하십시오.
- ※ 저급(가짜)휘발유는 엔진성능에 악영향을 미칠수 있으므로 사용에 주의하십시오.
- 이책은 운전자의 안전하고 정확한 사용방법 및 점검 정비를 위하여 아래와 같이 심벌마크로 경고 표시를 하고 있습니다. 이 심벌 마크로 표시하여 설명한 내용은 운전자의 안전을 위하여 매우 중요하므로, 반드시 읽어 주시기 바랍니다.



**알림** : 올바른 조작 방법, 점검 정비를 위하여 지켜야 할 내용 및 사용상 참고 사항을 나타냅니다.



**주의** : 지시에 따르지 않으면, 부상을 입을 가능성이 있는 위험 상황을 나타냅니다.



**경고** : 지시에 따르지 않으면, 사망 또는 중상을 입을 가능성이 있는 위험 상황을 나타냅니다.



**위험** : 지시에 따르지 않으면, 사망 또는 중상을 입는 것에 이르는 절박한 위험 상황을 나타냅니다.

- 사양의 변경 등으로 인해 이 사용설명서의 내용이 실차 일부와 다를 수 있으므로 이 점 양지하여 주시기 바랍니다.

- 차량을 구입하실 때에는 판매점으로부터 반드시 이 사용설명서를 받으시고, 아래의 내용에 대해 반드시 설명을 받으시길 바랍니다.

- 차량의 올바른 사용방법
- 보증 기간과 보증내용
- 일상점검, 정기점검 방법
- 보증 등록증의 작성 및 발행 방법



- 차량 사용 중 문제가 발생되면, 고객센터 문의 또는 홈페이지의 서비스망을 확인하신 후 가까운 판매점 및 서비스점으로 연락, 방문하시면 친절히 정비를 받으실 수 있습니다.

- 이 사용설명서는 차량의 일부로 간주하여야 하며, 차량을 타인에게 양도 할 때에도 반드시 같이 양도 되어야 합니다.

- 판매점에서 책자 앞에 있는 보증등록증을 기입하신 후 사용설명서를 수령하시기 바랍니다. 보증등록증을 기입하지 않으면 보증을 받지 못하는 경우가 있습니다.

- 특히, 보증등록증은 도난, 분실 차량을 추적하는 자료로도 활용 될 수 있습니다.



### ● 고객센터 1588-0095

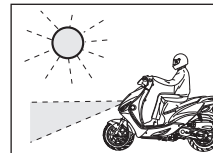

- ※ 이 차량은 전조등 상시점등 방식을 채용하고 있어 도로에서 자기차량의 위치를 쉽게 인식시켜 줌으로써 안전운행에 유리 합니다.
- 자동차 관리법 제7조에 의거 50cc이상의 이륜차는 전조등 상시점등 의무화(2003.1.부터)

## 제품 보증서

### 1. 보증의 내용

디엔에이모터스로부터 고객에게 인도되는 제품은 고객이 정상적인 사용 및 올바른 정비조건 하에서 보증기간 내에 발생한 재질 및 제조상의 결함에 대하여 무료 수리를 받을 수 있습니다.  
 (이상의 무료수리를 보증수리라 함) 보증수리는 부품의 교환 또는 보수로 하되 이때 교환된 불량부품은 폐사의 소유를 입니다.  
 ※정상적인 사용이란 사용설명서에 준하여 사용을 함을 말함.

### 2. 보증기간

구분	24개월 20,000km 보증내용			12개월 10,000km 보증내용			보증제외 부품	
엔진	<ul style="list-style-type: none"> <li>실린더 헤드</li> <li>캠 샤프트</li> <li>흡기, 배기 밸브</li> <li>밸브 로커암</li> <li>실린더</li> </ul>	<ul style="list-style-type: none"> <li>피스톤</li> <li>키스타트 스핀들</li> <li>크랭크샤프트</li> <li>오일펌프 앞세이</li> <li>스타팅클러치앞세이</li> </ul>	<ul style="list-style-type: none"> <li>라디에이터</li> <li>크랭크케이스(R/L)</li> <li>크랭크케이스 커버</li> <li>워터펌프</li> </ul>	<ul style="list-style-type: none"> <li>기어 슈프트 드럼</li> <li>기어포크</li> <li>클러치 아웃러 콤포</li> <li>드라이브샤프트</li> </ul>	<ul style="list-style-type: none"> <li>캠 체인</li> <li>텐셔너 리프트</li> <li>무브어블드라이브 페이스</li> <li>메인샤프트 앞세이</li> </ul>	<ul style="list-style-type: none"> <li>카운트샤프트 앞세이</li> <li>드리브 폴리</li> <li>화이널샤프트 콤포</li> <li>차동장치</li> </ul>	<ul style="list-style-type: none"> <li>오일류/ 워터류</li> <li>클러치 디스크</li> <li>클러치 플레이트</li> <li>드라이브 스프로켓</li> <li>드라이브 벨트</li> </ul>	<ul style="list-style-type: none"> <li>웨이트 롤러</li> <li>슬라이드 피스</li> <li>에어크리너 엘리먼트</li> <li>각종 가스켓류</li> <li>기타 소모성 부품</li> </ul>
차체	<ul style="list-style-type: none"> <li>후레이크 보디</li> <li>휴엘탱크 (프라스틱계)</li> <li>톱 브릿지</li> </ul>	<ul style="list-style-type: none"> <li>스티어링 스템</li> <li>스피드메터 기어박스</li> <li>오일탱크</li> <li>철재포크/스윙암</li> </ul>	<ul style="list-style-type: none"> <li>마스터 실린더</li> <li>휴엘펌프</li> <li>키 스타터 암</li> </ul>	<ul style="list-style-type: none"> <li>휴엘탱크(철관계)</li> <li>체인지페달/스텝바</li> <li>후론트 포크(쿠션)</li> <li>브레이크 캘리퍼</li> <li>핸들레버</li> </ul>	<ul style="list-style-type: none"> <li>케이블류스룻틀, 브레이크, 메터</li> <li>커바류 / 백미러</li> <li>시트</li> <li>스티어링 핸들 파이프</li> </ul>	<ul style="list-style-type: none"> <li>익주스트 파이프</li> <li>머플러</li> <li>리어쿠션</li> <li>휠</li> </ul>	<ul style="list-style-type: none"> <li>타이어</li> <li>악체사리류</li> <li>브레이크 슈/패드</li> <li>브레이크 디스크</li> </ul>	<ul style="list-style-type: none"> <li>드라이브 체인</li> <li>튜브류</li> <li>소모성부품, 공구류</li> </ul>
전장	<ul style="list-style-type: none"> <li>와이어 하네스</li> <li>레귤레이터</li> <li>렉티하이어</li> <li>스타트 릴레이</li> <li>스마트 키</li> </ul>	<ul style="list-style-type: none"> <li>CDI 유니트</li> <li>이그니션 코일</li> <li>A/C제네라타</li> <li>스타터 모터</li> </ul>	<ul style="list-style-type: none"> <li>왕커/라이트 릴레이</li> <li>테일라이트/ 왕커(별부제외)</li> <li>각종 스위치류</li> <li>컴비메타 앞세이</li> </ul>	<ul style="list-style-type: none"> <li>헤드라이트 (별부제외)</li> <li>혼</li> </ul>	<ul style="list-style-type: none"> <li>배터리</li> <li>벌브(전구)류</li> <li>스파크 플러그</li> <li>플러그 캡</li> <li>소모성 부품</li> </ul>			
범위	구입일로부터 24개월간으로 하며 이 기간내 일지라도 주행거리가 20,000km를 초과 할 경우에는 보증기간이 만료된 것으로 간주 합니다.			구입일로부터 12개월간으로 하며 이 기간내 일지라도 주행거리가 10,000km를 초과 할 경우에는 보증기간이 만료된 것으로 간주 합니다.				

### 3. 배출가스 관련부품 보증기간 (대기환경보전법 시행규칙 관련) : 2년 또는 20,000km

장치별 구분	배출가스 관련부품	비 고
배출가스 전환장치	•정화용 촉매	※배출가스 보증기간의 만료는 기간 또는 주행거리 중 먼저 도달하는 것을 기준으로 한다.
연료공급장치	•카브레터	
배출가스 관련품	전자제어 장치(ECU), 산소센서, 스로틀포지션센서, 인젝터, 냉각수온도센서, SAI 리드밸브 앞세이, 휴엘펌프, 램 센서, ISA 연료증발가스 방지장치	

#### 4.보증제의 항목

보증기간 이내 일지라도 아래의 항목에 대하여는 보증을 하지 않습니다.

- 1)폐사가 정하는 정기 점검을 받지 않았기 때문에 발생한 고장
- 2)폐사가 정하지 않은 일반 수리점에서 수리하여 발생한 고장
- 3)폐사가 정한 사용 규정을 무시하여 발생한 고장 (최대적재량, 승차인원)
- 4)순정부품 이외의 부품을 사용하여 발생한 고장
- 5)사고로 인한 고장 및 그 충격으로 발생한 고장
- 6)사용자의 조작미숙 또는 취급부주의로 발생한 고장
- 7)폐사가 인정하지 않는 개조(점화등의 증설 등)
- 8)경기등 일반적인 용도에 적합하지 않은 과격한 주행을 했을 경우
- 9)일반적으로 기능상 영향이 없는 관능적 현상(음, 진동)
- 10)천재지변으로 발생한 고장(태풍, 수해 및 화재 등)
- 11)소모성 부품 및 유지류
- 12)차를 운행하지 못하여 발생된 불평 및 손실비용 (전화비, 고장차량운송비, 유희손실 등)
- 13)본 제품보증서에 제시된 조건 외의 비용 및 보상.
- 14)적산계의 적산거리를 임의 변조한 경우 (적산계 임의조작 또는 고장상태 운행 등)

#### 5.고객 주의 사항

차를 안전하고 쾌적하게 사용하기 위해서는 정상적인 사용과 점검 정비가 필요하므로 다음 사항을 필히 준수하여야 합니다. 이를 지키지 않았을 경우에는 보증수리를 받을 수 없습니다.

- 1)사용설명서에 표시된 방법에 준하여 사용할 것
- 2)운행전 점검을 실시할 것
- 3)법령 및 폐사가 정한 점검 정비를 실시할 것
- 4)사용설명서에 명기된 정기 교환부품 및 유지류를 지정대로 교환할 것

#### 6.판매전 점검

고객에게 완벽한 제품을 인도하기 위하여, 판매점에서 “판매전 점검”을 실시 하고 있고, 제품 수명을 장기간 유지하기 위하여

지정 서비스점에서 “무료 점검”을 실시하여 드립니다.  
(단, 오일 및 소모성 부품은 유료임.)

#### 7.보증의 발효

본 제품보증서는 판매점에서 사용설명서 앞의 보증등록증을 작성하고 날인한 시점부터 효력을 발생합니다.

#### 8.보증수리를 받는 절차

보증수리를 받을 경우에는 본 제품 보증서와 보증등록증을 반드시 지참하시고 지정 서비스점에서 보증 수리를 신청하시기 바랍니다.

#### 9.보증 계승

보증기간 이내에 사용자가 변경된 경우에는 사용설명서 앞의 보증등록 내용 변경을 작성하여 지정 서비스점에 제출하시면, 잔여 보증기간에 한하여 보증기간을 계승 받을 수 있습니다.

#### 10.부품 보유기간

폐사에서 생산 판매한 이륜차의 서비스용 부품은 해당 제품의 제조일자로 부터 7년간 공급하며, 생산 중단일자는 폐사의 사정에 따라 사전 예고없이 결정할 수 있습니다.

※본 제품 보증서에 기술된 이외의 사항에 대해서는 보증하여 드리지 않으며 해석상의 차이가 있을 경우에는 폐사의 판정에 따라 처리 됩니다.

※제품 사양 등은 품질개선을 위해 예고 없이 변경 될 수 있습니다.

# 디엔에이모터스



경남 창원시 성산구 공단로 602 번지  
고객센터 : 1588-0095 www.dnamotors.co.kr

# 보증등록증

## 개인정보 수집, 이용 동의서

### ○ 개인정보 수집동의(필수)

- 수집 이용 목적
  - A/S 제공에 대한 보증처리
  - 제품 및 A/S 만족도조사 및 고객관리
- 수집하려는 개인정보의 항목
  - 성명, 이메일, 생년월일, 주소, 핸드폰
- 개인정보의 보유·이용기간
  - 서비스제공에 대한기록 : **서비스종료후 10년**
  - 고객만족도 조사에 대한기록 : **서비스종료후 10년**
  - 고객관리(소비자불만 및 분쟁조정)에관한 기록 : **수집일로부터 5년**

### ○ 마케팅 활용 수집동의(선택)

- 수집 이용 목적
  - 이벤트, 제품정보 제공 및 참여 기회제공, 설문조사
- 수집하려는 개인정보의 항목
  - 성별, 전화번호, 용도, 차량정보(차종, 등록일, 차대번호)
- 개인정보의 보유·이용기간
  - 마케팅활용을 위한 정보 : **수집일로부터 5년**

### ○ 귀하는 개인정보 수집에 대한 동의를 거부할 권리가 있습니다. 다만,

- 필수동의를 거부하실 경우에는 보증처리가 제한됩니다.
- 선택동의를 거부하실 경우에는 이벤트, 제품정보제공등의 서비스 제공이 제한됩니다.

### ○정보주체 권리행사 방법

- 정보주체의 개인정보 이용 동의 철회, 열람, 정정/삭제 관련 문의는 경영관리팀 (055-239-7374)으로 연락바랍니다.

- 주) 1) \* 표시된 항목은 필수 기재 항목입니다.  
 2) 개인정보보호법 제 15조에 따라 위와 같이 본인의 개인정보를 수집·이용하는데 대해 아래 항목에 체크하여 주시기 바랍니다.

개인정보 수집 동의(필수)  동의  미 동의  
 마케팅 활용 동의(선택)  동의  미 동의

20 년 월 일 성명 : (인)

- 반드시 보증등록증을 작성하시어 구입하신 판매점에 제출해 주시기 바랍니다. 만약, 보증등록증을 작성하지 않으면 보증수리를 받지 못하는 경우가 있습니다.

## 차량 수령증, 보증서 수령증

고	성 명*	(인)	E-mail*	
	생년 월일*		성 별	남, 여
객	주 소*			
	전화번호	( ) -	핸드폰*	
용도	<input type="checkbox"/> 통학용 <input type="checkbox"/> 출퇴근용 <input type="checkbox"/> 근거리 이동 <input type="checkbox"/> 레저용 <input type="checkbox"/> 농어촌 <input type="checkbox"/> 배달용 <input type="checkbox"/> 업무용 <input type="checkbox"/> 퀵서비스용 <input type="checkbox"/> 재래시장 <input type="checkbox"/> 기타( )			

차종명	등록일	년 월 일
차대번호		

- 보증서에 기재된 내용을 승인하고 사용설명서와 제품보증서를 수령합니다.
- 본 상품을 점검하고, 장비, 외관에 이상이 없음을 확인하였으며, 판매점으로부터 조작 방법 및 안전한 사용 방법에 대해 설명을 받았습니다.

위 탁 점	점 명		코드 번호	
	대표자명	(인)		
	주 소			
	전화번호	( ) -		
대 리 점	점 명		코드 번호	
	대표자명	(인)		
	주 소			
	전화번호	( ) -		

- 보증등록증은 반드시 회사로 제출하여 주십시오.

**디앤에이모터스**

회사제출용



# 라벨의 위치

■ 제품에 부착되어 있는 라벨의 내용은 안전운전을 위해서 매우 중요한 사항이므로 꼭 지켜주시기 바라며, 라벨이 떨어져서 분실되거나 노후되어 보이지 않을 때에는 지정 서비스점에 문의하여 부착하시기 바랍니다.

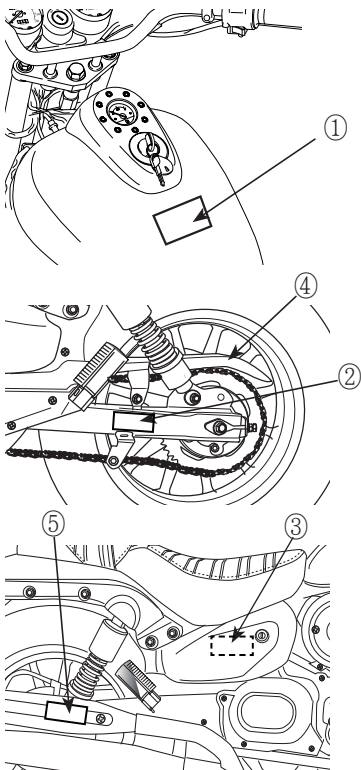

①

## ⚠ 경고

- 사용설명서를 반드시 읽고 안전운전 및 정기점검을 하십시오.
- 헬멧을 꼭 착용하고 턱끈을 단단하게 조여 주십시오.
- 머플러는 뜨겁습니다. 사람이 닿지 않는 장소에 주차하십시오.
- 안전운전에 방해가 되는 위험개조를 하지 마십시오.
- 이 차의 승차인원은 2인입니다. 3인 이상은 승차하지 마십시오.
- 브레이크는 전,후륜을 동시에 사용하여 주십시오.

고객센터 : 1588-0095

③

## 배출가스관련표지판

- 인증번호 : NMY-DL-2
- 동업차종 명칭 및 기호 : NDL125MC5ED614
- 원동기 주요조정내용
- 점화시기 :  $T \pm 2^\circ$
- 공회전수 : 1500±150RPM
- 밸브간격 IN : 0.05 ~ 0.10mm
- 점화플러그 간극 : 0.6~0.8mm
- 원동기 배기량 : 1246 cc
- EX : 0.15 ~ 0.20mm
- 제작차 및 운행차 배출가스 허용기준, 배출가스 보증기간

구분	배출가스 (g/kg)				증발가스 (g/Test)	비고	
	CO	NOx	THC	NMHC		차중	배출가스보증기간
제작차	1.0	0.06	0.1	0.068	1.5	이륜	2년 또는 20,000km

이 차량은 대한민국 환경부의 대기환경보전법 및 소음,진동관리법의 규정에 적합하게 제작되었으며 배출가스 자기진단 장치 인증을 받은 차량입니다.



②

## ⚠ 주의

- 운행전 타이어의 공기압, 손상, 이상마모등을 사용설명서의 “운행전 점검”에 따라 실시하십시오.

타이어공기압 : 전륜 2.30kg/cm<sup>2</sup> 후륜 2.30kg/cm<sup>2</sup>  
 (1명 승차시) : 전륜 2.00kg/cm<sup>2</sup> 후륜 2.00kg/cm<sup>2</sup>  
 타이어 크기 : 전륜 90/90-18 51P  
 : 후륜 130/90-15 66P

④

## ⚠ 주의



- 구동체인은 원활한 상태 및 유격이 조정된 상태를 유지 하십시오.
- 체인의 유격은 35mm-45mm로 하고, 상세한 내용은 좌측 그림과 사용설명서를 참조하십시오.

⑤

## ⚠ 경고

- 머플러에 접촉시 화상의 위험이 있습니다. 좌측으로 승·하차 하십시오.
- ATTENTION TO BE BURNED WHEN TOUCHING THE MUFFLER PLEASE RIDE AND ALIGHT FROM THE MOTORCYCLE ON THE LEFT

# 목 차

제품보증서	1	순정부품 사용안내	15
보증등록증	3	순정부품구입처	15
라벨의 위치	5	<b>관련 법규안내</b>	16
목차	6	이륜차 관련법규	16
<b>안전운전</b>	8	<b>주요제원</b>	17
안전운전을 위하여	8	<b>각부명칭</b>	18
운행하기 전에	8	<b>차대번호위치</b>	20
복장	10	<b>사용안내</b>	21
화물	11	메터보는법·사용법	21
개조	12	계기류	21
부착물	12	표시등	21
머플러	13	연료계	22
사이드 스탠드	13	<b>스위치 사용법</b>	22
<b>서비스 안내</b>	14	메인 스위치	22
<b>서비스 받는 요령</b>	14	헤드라이트/포지션램프	23
차량구입시 지급품안내	14	엔진 스톱 스위치	24
보증조건	14	스타트 버튼	24
판매전 점검	14	왕커스위치	25
보증수리	14	훈버튼	25
무상대차 서비스	15	비상등스위치	25
기동(출장)서비스	15	<b>정비사용법</b>	26
해피콜서비스	15	핸들록크	26
지정서비스점 표시간판	15	RH사이드커버	26
		연료주입	27



# 목 차

<b>정확한 운전조작</b> .....	28
정확한 운전조작 .....	28
엔진시동법 .....	28
엔진이 시동되지 않을때 .....	29
기어변속법 .....	29
주행법 .....	30
브레이크 사용법 .....	31
주차 .....	32
언덕길 등판 .....	32
<b>점검안내</b> .....	33
<b>일상 정기 점검이란</b> .....	33
일상점검(운행전 점검) .....	33
정기점검 .....	33
리콜에 관하여 .....	33
차의 점검 준비에 관하여 .....	34
일상점검, 정기점검 실시 .....	35
일상점검 .....	35
정기점검 .....	36
당사 추천 교환 부품 항목 .....	37
오일에 관하여 .....	37
반드시 순정오일 주입을 .....	37
점검 정비 방법 .....	37
<b>일상 점검 요령</b> .....	39
일상 점검 항목 .....	39
<b>일상 점검(운행전 점검)</b> .....	40
전날 주행시 의심나는 곳 점검 .....	40

연료량 점검 .....	40
브레이크 점검 .....	40
브레이크패드 점검 .....	42
타이어 점검 .....	44
클러치 점검 .....	45
스톱틀 그립 점검 .....	46
드라이브 체인 .....	47
엔진오일 점검 .....	48
등화장치, 왕커 점검 .....	49
램프 교환방법 .....	49
백미러 점검 .....	50
연료누출 점검 .....	50
번호판 오염, 손상 점검 .....	50
냉각수 점검 .....	50
<b>정기점검정비</b> .....	51
간단한 정비 .....	53
에어크리너 엘레먼트 .....	52
스파크 플러그 .....	54
배터리 .....	55
냉각수 교환 .....	58
사이드 스탠드 점검 .....	58
케이블류의 러버부쓰 점검 .....	59
세차시 유의사항 .....	60
<b>전장 종합 회로도</b> .....	61
<b>제작결함 사항보고</b> .....	62
<b>저급(기싸)휘발유 사용금지 안내</b> .....	63

안전운전

서비스 안내

관련법규

주요제원

각부명칭

사용안내

점검안내

# 안전운전

## 안전운전을 위하여

- 편안한 마음과 바른 복장이 안전운전의 결정적인 요인입니다. 도로교통법을 준수하고, 서두르지 않으며, 여유를 갖고 안정된 운전을 하십시오.
- 차를 구입하신 초기에는 여러 가지 주의를 기울여 운전하지만 조금 익숙해지면 주의를 하지 않고 사고를 일으키는 경우가 있습니다. 차에 승차할 때는 언제나 명심해야 하는 “안전항목라벨” 이 차에 부착되어 있으므로 이 주의사항을 준수하십시오.

### ⚠ 경고

- 사용설명서를 반드시 읽고 안전한 운전을 하십시오.
- 헬멧을 꼭 착용하고 턱끈을 단단하게 조여 주십시오.  
- 부적절하게 착용하면 넘어질 경우 상해를 입을 수 있습니다.
- 규정속도를 꼭 지키십시오.
- 머물러는 뜨겁습니다. 사람이 닿지 않는 장소에 주차하십시오.
- 안전운전에 방해가 되는 불법개조를 하지 마십시오.
- 점검정비는 “사용설명서 정기점검표”에 따라 실시하십시오.
- 이 차의 승차인원은 2인입니다. 3인 이상은 승차하지 마십시오.

## 운행하기 전에

- 이 차는 2인승입니다. 안전상 3인을 초과하여 승차하지 마십시오.
- 출발전에 일상점검을 하여 주십시오
- 반드시 면허증을 지참하여 주십시오.
- 헬멧, 장갑, 보안경 등 보호장구를 착용하여 주십시오.
- 목적지까지의 진로를 사전에 지도 및 안내책자를 통해 숙지하여 주십시오.



### ⚠ 경고

- 본 차량은 2인승 기준으로 제작되었으므로 2인을 초과하여 운행시에 차량 전체에 악영향을 줄 뿐 아니라, 조향 방해에 의한 전복, 추돌사고의 위험이 있습니다.  
또한, 2인 초과 승차로 인한 고장 발생시에는 보증수리를 받을 수 없습니다.

# 안전운전

## 안전운전을 위하여

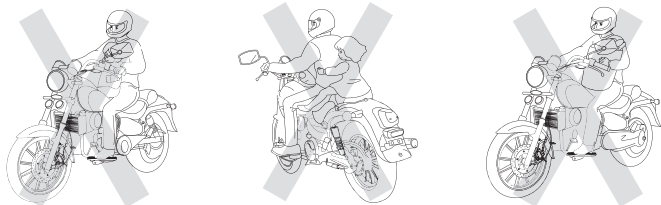

- 핸들은 꼭 잡고, 한손으로 운전하지 마십시오.
- 수하물은 반드시 안정되게 고정한다음 운행하십시오.

### ⚠ 경고

- 주행중 한 손 또는 두 손을 놓고 타거나, 앞바퀴 또는 뒷바퀴를 들거나 하면 전복되어 사망 또는 중상을 입을 수 있습니다.
- 어린이를 동승시켜 운행하지 마십시오.  
주행중이나 급정지시 차량에서 떨어질수 있으며 이로 인한 사망 또는 중상을 입을 수 있습니다.

- 연료 주유시는 반드시 엔진을 끄고, 화기엄금을 하여 주십시오.

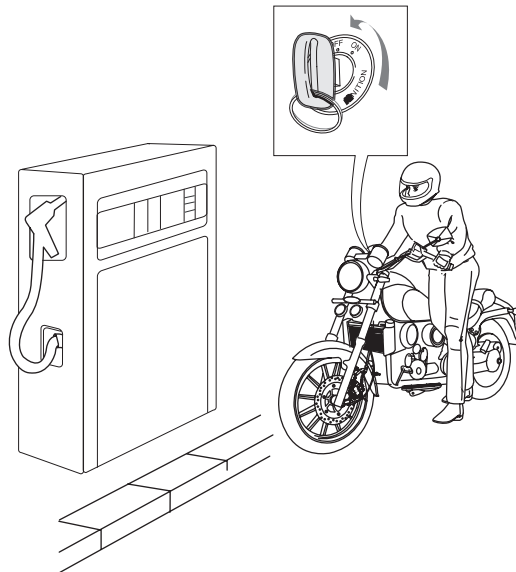

### ⚠ 경고

- 연료주입시 또는 연료 확인시 라이더, 담뱃불 등 화기를 가까이 하면 연료에 인화되어 화재가 발생될 수 있으며 이로 인해 중대한 화상을 입을 수 있습니다.

# 안전운전

## 안전운전을 위하여

- 배기가스는 일산화탄소등 유해한 성분이 포함되어 있습니다. 엔진시동은 통풍이 잘 되는 장소에 실시하여 주십시오.

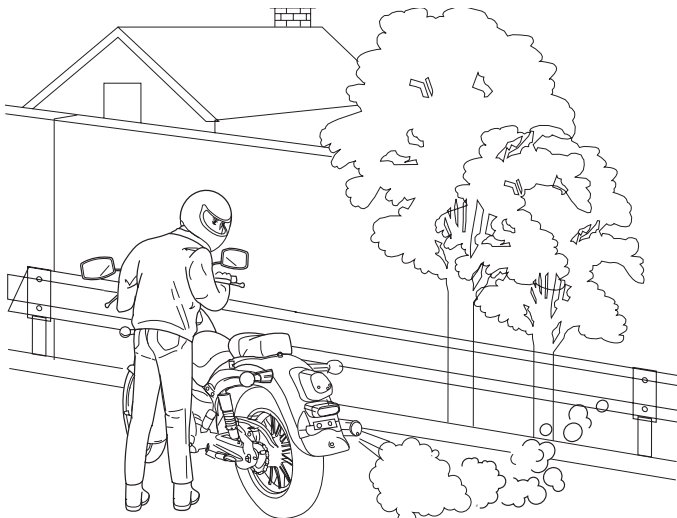

### ⚠ 주의

- 냉간시에는 배기가스에 일산화탄소등 유해한 성분이 많이 포함되어 있으므로, 밀폐된 장소에서 엔진 시동시에는 사람이 의식을 잃을 수 있습니다.

## 복장

소매가 열려있는 복장은 비람에 나부껴서 브레이크 레버조작에 방해가 되므로 소매가 잘 조여지는 복장을 선택하여 주십시오.

헬멧을 반드시 쓰고 헬멧 끈을 단단히 조여 주십시오.

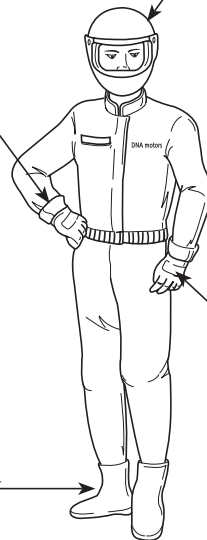

장갑은 반드시 착용하십시오.

신발은 발에 맞고 뒷굽이 낮은 것을 선택하십시오.

# 안전운전

## 안전운전을 위하여

### ⚠ 경고

- 헬멧을 착용하지 않고 주행하거나 헬멧 착용 후 턱끈을 매지 않으면, 전복 사고시 사망 또는 중대한 부상을 입을 수 있습니다.
- 반헬멧 사용시 보호 안경을 반드시 착용하십시오.  
만약 미착용시 날아오는 물체가 눈 및 안면에 부딪치면, 전복사고로 인한 사망 또는 중대한 부상을 입을 수 있습니다.
- 운전자와 동승자의 느슨한 복장으로 인해 주행중 옷이 휠에 감기면 차량 전복에 의한 사망 또는 중대한 부상을 입을 수 있습니다.
- 복장은 눈에 잘 띄는 복장을 착용하거나 야간 주행시는 야광밴드를 착용하십시오. 다른 차량의 운전자에게 인식이 잘 안 되면, 추돌사고가 발생할 수 있습니다.
- 후레임 보디 커버와 엔진간에 옷자락 등이 끼지 않도록 하여 주십시오. 만약 끼게 되면 화재가 발생하거나 안전운전에 지장을 초래하게 되어 사고로 인한 사망 또는 중대한 부상을 입을 수 있습니다.

### 화물

- 화물을 적재할 때는 적재하지 않았을 때와 비교해서 핸들의 감각이 변하기 때문에 절대로 과적하지 말고 화물을 단단히 고정하는등 충분히 주의를 하고 안전하게 주행하여 주십시오.
- 핸들 앞에 화물을 적재하면 핸들조작이 불가능해지는 경우가 있으므로 절대로 적재하지 마십시오.
- 헤드라이트 렌즈 앞을 화물등으로 가리지 않도록 하여 주십시오. 과열 등으로 인해 렌즈가 녹게 되면 화물까지 손상되는 경우가 발생할수 있습니다.

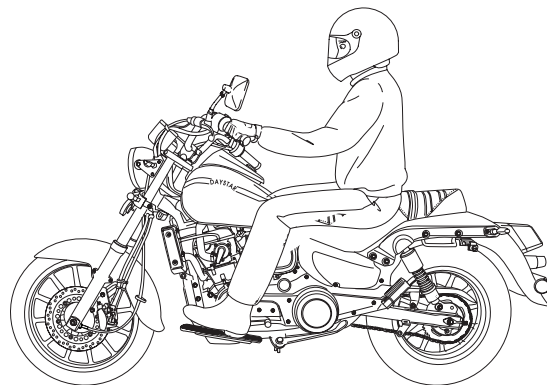

# 안전운전

## 안전운전을 위하여

### ⚠ 경고

- 화물은 지정된 장소 이외에는 신지 마십시오. 커버 등이 파손될 수 있으며, 플로어 판넬 등에 과다하게 화물을 적재하게 되면, 핸들조향을 불안하게 하여 전복 사고가 발생할 수 있습니다.

### ⚠ 주의

- 트렁크 내에는 엔진의 열로 온도가 높습니다. 열의 영향을 받기 쉬운 용품, 식음료 또는 가연성인 것은 넣지 마십시오.
- 트렁크 내에 비료, 염산 등 산성이 강한 물질은 넣지 마십시오. 만약, 내부로 유입되면 프레임이 부식시켜 절단될 수 있습니다.
- 플로어 판넬에 음식물을 운반할 경우 국물 등이 흘러내려, 차체에 유입되면 프레임이 부식되어 절단될 수 있습니다.

## 개조

- 차의 구조와 기능에 관한 개조는 조종성을 악화시켜 안전운전을 저해하거나 배기음이 크게 되며 차의 수명을 단축하게 됩니다. 이러한 개조는 법률에 저촉되는 것은 물론 타인에게 피해를 끼치는 행위가 됩니다. 또한, 차의 개조시에는 보증수리를 받을 수가 없습니다.

### ⚠ 경고

- 차량 뒷부분에 리어카 또는 기타 장비를 장착하여 주행하면 급정지시에는 제동이 되지 않아 추돌등으로 인한 사고가 발생될 수 있습니다.
- 차량 전방부에 적재함을 부착하여 많은 물건을 적재하면, 핸들조향이 잘 되지 않아 전복으로 인한 부상을 입을 수 있습니다.
- 리어쿠션을 정구시양보다 높은 사제품을 부착하면 안전운행에 지장이 있을 뿐 아니라 급정지시 동승자가 차에서 떨어져 중대한 부상을 입을 수 있습니다.

## 부착물

- 당사에서 지정된 부착물의 점등장치를 별도 부착시 배터리 조기 방전을 가져오므로 부착하지 마십시오.

# 안전운전

## 안전운전을 위하여

### ⚠ 주의

- 악세사리 범퍼 조립시 볼트류 간섭으로 인해 와이어가 손상되면 쇼트 발생이 날 수 있으며 인화물질이 있을 경우 화재가 발생할 수 있으므로 주의하여 작업하시기 바랍니다.
- 악세사리 점등장치를 별도 부착하게 되면 과부하로 인해 와이어가 소손될 수 있습니다.
- 후문트 쿠션 섹션부에 스티커를 부착하면 쿠션의 반복작용시 오일씰이 손상되어 오일 누출로 인해 쿠션 작용이 정상적으로 되지 않을 수 있습니다.

### ⚠ 주의

- 인도나 사람의 통행이 많은 곳에 주차를 하면 통행인이 머플러에 접촉되거나, 어린이들이 만지게 되어 화상을 입을 수 있습니다.
- 주행중 동승자의 다리가 머플러에 닿게 되면, 화상을 입을 수 있습니다.
- 건초더미 및 비닐류가 머플러에 붙으면 화재가 발생할 수 있습니다.

## 머플러

- 운행후에는 머플러에서 고열이 발생되므로 만질 경우 큰화상을 입을 수 있으므로 주의하여 주십시오.

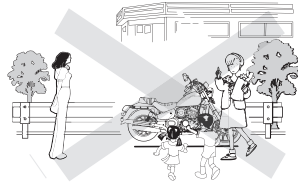
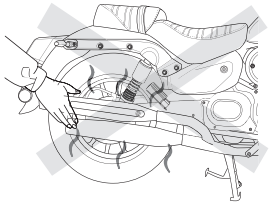

## 사이드 스탠드

- 사람들의 통행이 많거나 어린이들이 많은 지역에는 사이드 스탠드로 주차하지 않도록 해 주십시오.  
어린이들이 차량에 올라 타거나 사람들이 접촉되어 과도한 충격이 전해지면 사이드 스탠드가 찢어져서 차량이 전복되어 주위 사람들이나 어린이들이 큰 부상을 입을 수 있습니다.

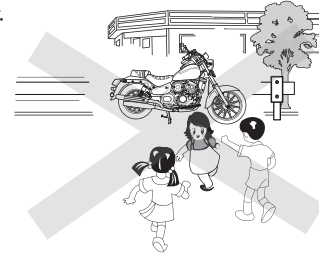

# 서비스 안내

## 서비스 받는 요령

### 차량구입시 지급품 안내

- 당사 제품 구입시 다음 지급품을 확인한 후 꼭 수령하여 활용바랍니다

NO	구분	지급여부	비고
1	이륜 자동차 제작증	○	차량 등록시 구비서류
2	제품 보증서	○	보증조건 및 서비스 안내(사용설명서 내)
3	사용 설명서	○	취급, 점검 요령 및 서비스 안내
4	공구 Set	○	공구

### 보증조건

[ 보증내용 ]

당사에서 판매한 제품은 고객이 정상적인 사용 및 올바른 정비 조건하에서 발생된 제조상의 결함에 대하여 무료로 보증수리를 해드립니다.

[ 보증기간 ]

- 2년 20,000km : 엔진, 전기장치, 차체부품(일부 부품 1년 10,000km)
- 오일 및 브레이크 슈, 패드 등 소모성 부품은 보증대상에서 제외
- ※자세한 내용은 제품보증서나 보증대상부품 리스트를 참조하시기 바랍니다.

### 알림

- 보증조건에 대한 문의사항이 있을 경우 가까운 지정 서비스점 및 고객센터에 문의하여 주시기 바랍니다.  
(디앤에이모터스 홈페이지(www.dnamotors.co.kr) “서비스 안내” 참조)  
고객센터 : 1588-0095

### 판매전 점검

- 판매점에서 차량구입시 전체 점검을 꼭 받으시기 바랍니다.

### 보증수리

- 당사에서 정한 보증조건에 해당되는 고장차량은 가까운 지정 서비스점에서 무료로 정비점검을 해 드립니다.
- 보증수리를 받기 위해서는 책자 앞에 있는 보증등록증을 반드시 작성하여야 합니다. 보증수리를 받으실 때나 기타 점검시 서비스 실시점에 보증등록증과 사용설명서내의 제품보증서를 꼭 지참하여 제시하시기 바랍니다.

### 알림

- 보증수리는 제품 보증서에 명시된 것에 대해서만 실시하며, 해석상의 차이가 있을 경우에는 폐사의 관정에 따라 처리됩니다.
- 본 제품은 소비자가 정상적으로 사용중 구성 부품의 제조상의 하자로 인하여 고장이 발생시 소비자 피해보상 규정 (기획재정부 고시)에 의하여 소비자 피해에 대한 보상을 해 드립니다.
- 보증등록증을 작성하지 않거나, 지정 서비스점에 지참하지 않고 방문하시면 보증수리를 받지 못하는 경우가 있습니다.



# 서비스 안내

## 서비스 받는 요령

### 무상대차 서비스

- 당사 에서는 보증수리 차량에 대하여 정비수리시 이에 따른 고객의 불편을 해소해 드리기 위하여 당사차량(종합 보험 가입)을 무상으로 대여해 드립니다.
  - ※ 당사 및 지정서비스점에서 보유하고 있는 차종 및 대수에 따라 무료대차 서비스를 제공하지 못할 수 있으니, 이점 양해 바랍니다.
  - 기타 자세한 문의는 고객센터 또는 지정 서비스점으로 연락바랍니다.  
(디엔에이모터스 홈페이지 “서비스 안내” 참조)
- ※**고객센터:1588-0095**

### 기동(출장)서비스

당사 서비스망에서는 고객 차량이 부득이 운행이 불가할 경우, 고객 요청시 긴급 출동하여 신속한 서비스를 제공하고 있습니다.  
(디엔에이모터스 홈페이지 “서비스 안내” 참조)

#### 알 림

- 기동(출장)서비스 요청시 서비스 전문점 및 서비스 지정점의 사정에 따라 다소 지연 또는 변경될 수 있습니다.  
이 점 양지하시기 바랍니다.
- 유상수리의 경우에는 왕복 출장료가 부과됩니다.

### 해피콜 서비스

고객이 당사 서비스망을 통해서 수리를 받으시면, 2~3일 이내에 차량상태에 대한 1:1 확인 전화를 통한 고객 만족 여부 확인으로 서비스의 질을 높여가

고 있습니다.

### 지정 서비스점

당사 지정 서비스점은 대리점,서비스전문점,서비스지정점이 있습니다.  
(디엔에이모터스 홈페이지 서비스 안내 참조)

#### 알 림

- 지정 서비스점이 아닌 일반수리점에서 수리하여 발생한 고장은 보증 대상에서 제외됩니다.

### 순정부품 사용안내

차의 수명을 연장하고 성능을 좋은 상태로 유지하기 위하여 반드시 당사 순정부품을 사용하여 주시기 바랍니다.

### 순정부품 구입처

당사 완성차 대리점,서비스전문점,서비스지정점 에서 순정부품을 구입하시면 됩니다.

#### 주 의

- 순정 부품 이외의 부품을 사용하여 발생한 고장은 제품 보증 대상에서 제외되며, 품질 결함으로 인한 차량 사고가 발생될 수 있습니다. 반드시 순정부품을 사용하시기 바랍니다.

## 관련법규안내

### 이륜차 관련법규

- 이륜차(오토바이)는 구입후 즉시 읍, 면, 동사무소에 사용신고를 하셔야 됩니다.
- 기한내 등록을 하지 않고 운행하여 적발되거나 사고발생시, 범칙금과 운전면허가 취소될 수 있습니다.

[등록시 구비서류]

- 이륜차 사용신고서, 자동차제작용, 주민등록증, 도장, 구입 영수증 및 세금계산서, 책임보험 영수증

[이륜차 배출가스 및 소음 정기검사] - 대기환경보전법 제62조(운행차 배출가스 정기검사) 및 소음진동관리법 제37조

- ① 대상차량 : 2018. 1. 1 이후 제작 이륜자동차 중 배기량 50cc 이상 260cc 이하 (260cc 초과 차량은 기 시행되고 있음)
- ② 시행시기 및 검사주기 : 2018. 1. 1 이후 사용신고일로부터 신차 3년, 이후 정기검사 주기는 2년 마다
- ③ 전기이륜차 제외.

구분	배기량(cc)		정격출력	
	50	100	125	260
	4Kw		11Kw	
차의 구분	경형 이륜자동차	소형 이륜자동차	중형 이륜자동차	대형 이륜자동차
운전에 필요한 면허	1종 대형, 보통면허 2종 소형면허		2종 보통면허 원동기면허	2종 소형면허
사용신고(번호판)	읍, 면, 동사무소에 구입후 즉시 등록 해야 함.			
헬멧	모두 착용해야 하며 헬멧 후면에 야간에도 보이는 반사마크를 붙여야 함.			
전조등	전조등이 상시점등 방식이어야 함.			
제동장치	제동장치에 비석면을 적용해야 함.			
자기인증제	자기인증 라벨을 부착해야 함.			
배출가스 및 소음 검사	면제	신차 3년 이후 2년마다		
속도	일반도로	50km/h ※ 지역 및 구간별 속도 규제함(학교앞, 사고다발지역 등)		
	2차로 이상도로	70km/h(법정최고속도) ※구간별 속도 규제함(학교앞, 사고다발지역 등)		
	고속도로	통행불가(시, 도 고시로 통행금지 조치되어 있음)		

주자기인증제 관련법규는 2003년 1월 등록분부터 적용

## 주요제원

항 목		제 원	항 목		제 원
전장×전폭×전고(mm)		2,230 x 850 x 1,150	점 화 방 식		트랜지스터
축 간 거 리 (mm)		1,490	배 터 리 용 량		12V 10AH(MF형)
최 저 지 상 고 (mm)		127	연 료 탱 크 용 량 (L)		17L (3.1L)
시 트 고 (mm)		752	사 용 연 료		가솔린(무연)
공 차 중 량 (kg)		170	타 이 어 크 기	(전)	90/90-18
탑 승 인 원 (인)		2		(후)	130/90-15
엔 진 형 식		수냉식 4사이클 엔진	현 가 장 치	(전)	텔레스코픽식
배 기 량 (cc)		124.6		(후)	유니트 스윙식
내 경 × 행 정 (mm)		58 x 47.2	브 레 이 크	(전)	유압식 디스크
시 동 방 식		스타터 모터		(후)	유압식 디스크
변 속 방 법		6단 리턴	스 파 크 플 러 그 규 격		CR8E
변 속 방 법		6단 리턴	휴 즈 규 격 (A)		15A, 20A, 25A
엔 진 오 일 (L)	전 량	1.5	냉 각 수 (L)	전 용 량	0.9
	교 환	1.25 (1.35 필터교환시)		교 환 시	0.6
				리저브탱크용량	0.1

# 각부명칭

## 차량우측면

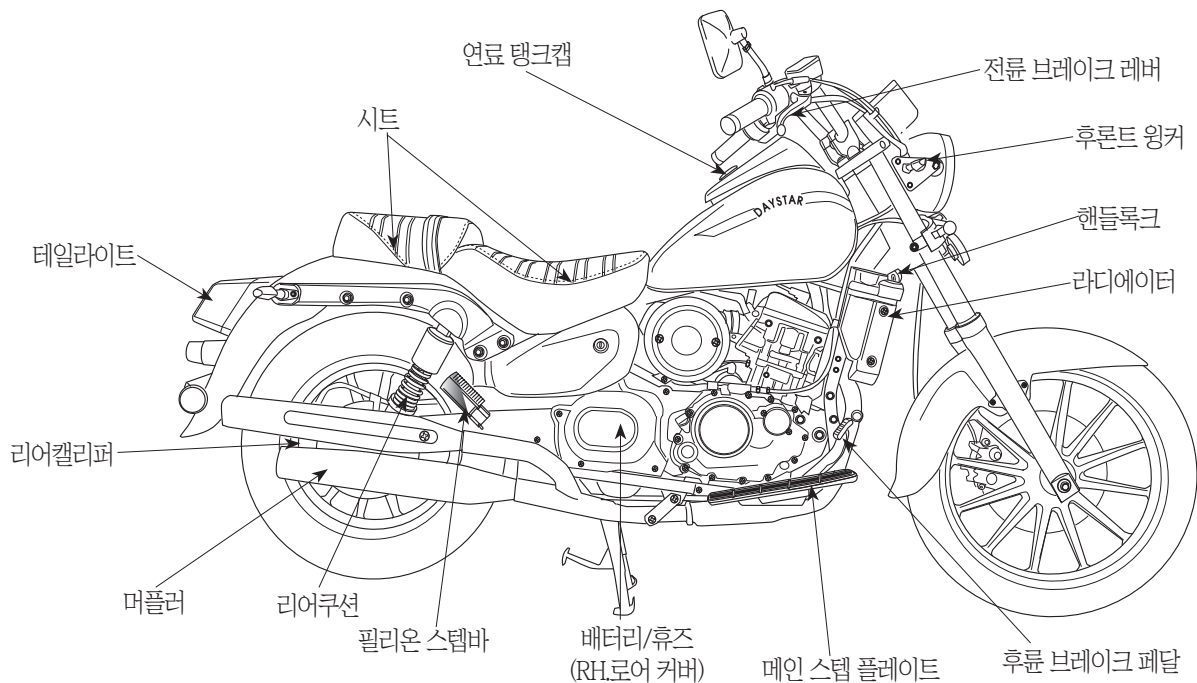

# 각부명칭

## 차량좌측면

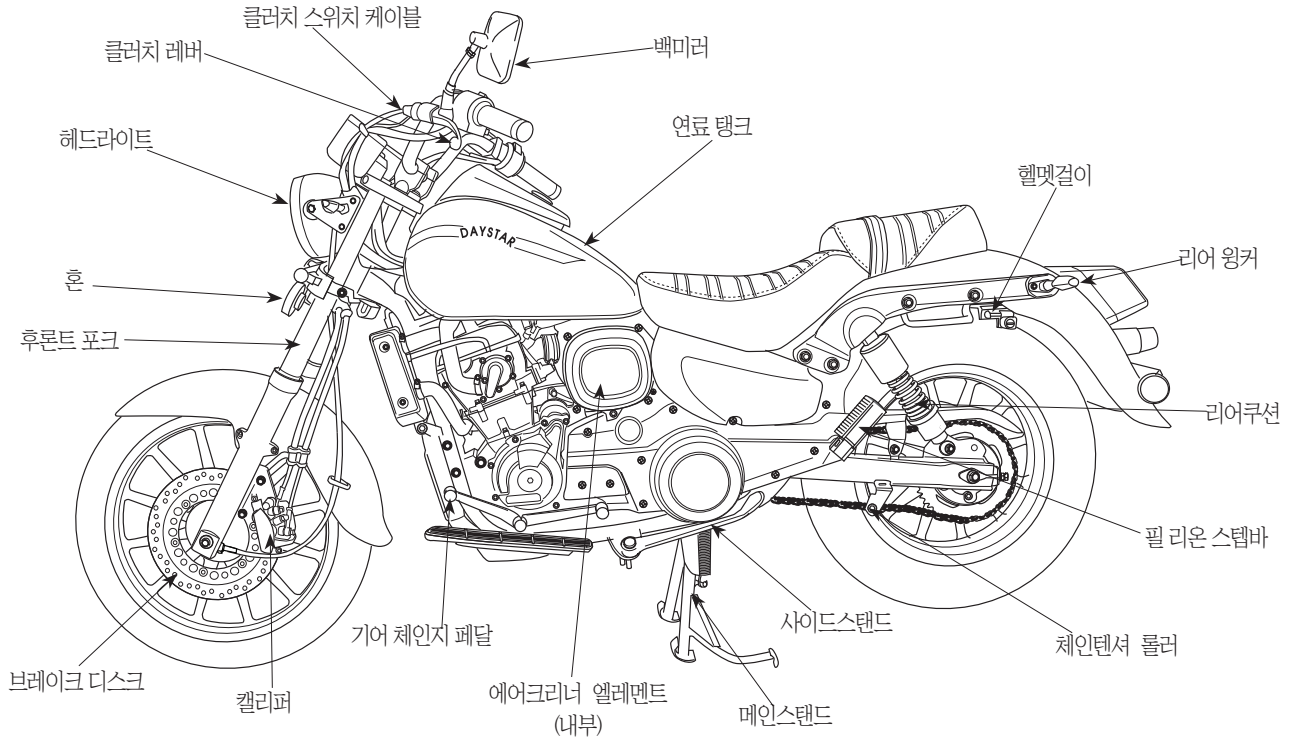

# 차대번호 위치

## 차대번호 위치

차대번호(후레임 번호)는 부품을 주문할 때나 차량의 등록 절차시 필요합니다.  
또, 차량을 도난당했을 경우 차량을 수배하기 위해서도 필요하므로 차량 번호판의 등록번호와 함께 별지에 기록하여 차량과 별도의 장소에 보관하시기 바랍니다.

### [ 차대번호(후레임번호) ]

핸들을 좌측으로 돌리면 후레임 좌측 헤드파이프에 후레임 번호가 타각되어 있는 것을 볼 수 있습니다.

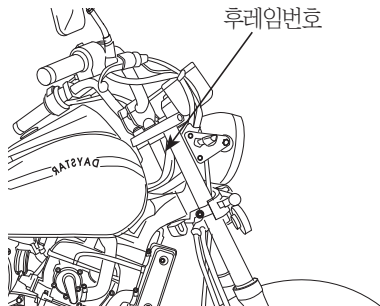

후레임번호

### [ 엔진번호 ]

엔진번호는 엔진 좌측의 크랭크 케이스 밑면의 오일 드레인 캡 옆에 타각되어 있습니다.

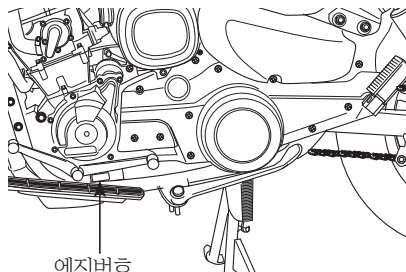

엔진번호  
VL125PE  
000001

### [ 인증라벨 ]

인증라벨은 후레임 헤드파이프 하단부에 부착되어 있습니다.

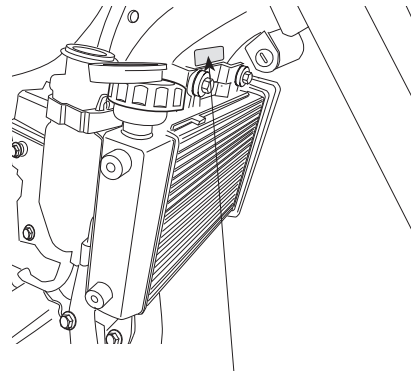

원산지 : Made in China  
 제작자 : SHINERAY MOTORCYCLE      차명 : VL125P  
 수입자명 : 디엔에이모터스(주)      차량총중량:300kgf

적차시(kg)	타이어	공기압	립
전축중 100	90/90-18-51P	33 psi	18×MT 1.85
후축중 200	130/90-15-66P	33 psi	15×MT 2.75

○ 이 자동차는 대한민국 자동차관리 법령에 적합하게 제작되었습니다. ○

차대번호: LXYBA1NGS      ? 1 0 0 0 0 1

차종 : 이륜자동차      제작년도      0 0 0 0 0 0

# 사용안내

## 미터보는법 . 사용법

### 계기류

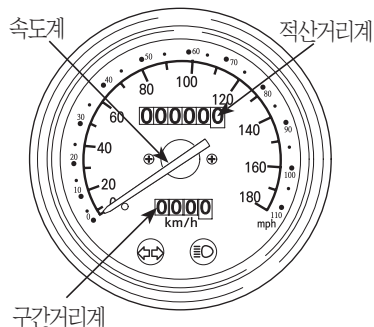

[속도계(스피도미터)]

주행중 속도를 표시합니다. 법정속도를 지켜 안전 운행하여 주십시오.

[적산거리계(오도미터)]

주행한 총거리를 km단위로 나타냅니다.

[구간거리계(트립미터)]

미터를 "0"으로 되돌린 시점으로 부터 주행거리를 나타냅니다. 되돌릴때는 구간거리계 노브(트립 메타 노브)를 반시계방향으로 돌려 주십시오.

구간거리계 노브

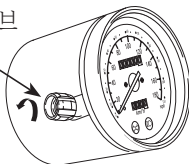

[타코미터]

엔진 회전수를 나타냅니다.(rpm)

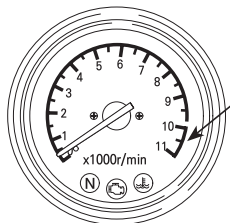

위험범위 (적색부분)

### 주의

- 주행중 엔진회전은 타코미터의 위험범위(적색)에 지침이 들어가지 않도록 주행하여 주십시오.
- 특히엔진을 공회전 하거나 1단 2단 기어 위치에서의 급가속은 위험범위(적색부분)에 들어가기 쉽기 때문에 주의해 주십시오.  
만약, 위험범위인 엔진의 회전계를 자주 넘어가게 되면, 조기마모로 인한엔진수명단축 및 엔진 소착의 원인이 되어 급정지로 인한 사고로 사망 또는 중대한 부상을 입을 수 있습니다.

### 표시등

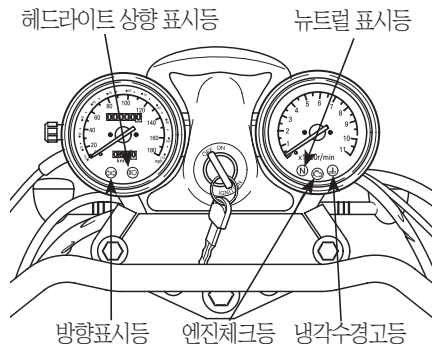

<헤드라이트 상향 표시등>

헤드라이트가 점등하여 조사각이 상향인 경우 점 등됩니다.

<뉴트럴 표시등>

메인스위치의 키가 "ON"위치에 있으며 기어가 중립 위치에 있을때 점등합니다.

<방향 표시등>

메인스위치를 "ON"으로 하고 원커 스위치를 작동할 때 점멸합니다.

# 사용안내

## 미터보는법 . 사용법

(냉각수 경고등)

엔진 냉각수의 온도를 나타냅니다.

수온계는 냉각수 온도가 120℃ 일때 경고등이 표시됩니다.

### ⚠ 경고

- 경고등이 표시되면 엔진시동을 끄고 냉각후 서비스점에 방문하여 점검 하십시오.

[엔진체크등(정비지시등)]

엔진의 정상적인 작동을 제어하는 엔진 제어장치나 배기가스 제어에 관계되는 각종센서에 이상이 있을때 점등됩니다. 시동시 엔진체크등은 3초 가량 점등 후 꺼지며, 꺼지지 않고 계속 점등(점멸) 되어 있거나 주행중에 점등되면 가능한 빨리 지정 서비스점에 정비를 의뢰 하십시오.

### ⚠ 주의

- 엔진정비 지시등이 점등된 상태로 계속주행하면, 운전성능과 연료소비에 영향을 주는 배기 제어 계통에 손상을 가져올 수 있습니다. 또한, 배출가스 규제와 관련된 제재조치를 받으실 수 있으므로 반드시 주의 하십시오.
- 엔진 정비 지시등이 점멸하면, 촉매장치에 잠재적인 손상이 있을 수 있는 것으로 이는 엔진 출력저하를 가져올 수 있습니다. 가능한 빨리 지정 서비스점에 점검의뢰 하십시오.

## 연료계

연료 탱크내의 가솔린량을 나타냅니다. 가솔린량이 줄어들면 지침은 “E”에서 “F”방향으로 이동합니다. 지침은 “E”의 범위(적색부분)에 들어갔을때는 신속히 가솔린을 보충하십시오.

연료 크 용량 : 17L

예비 연료량 : 3.1L

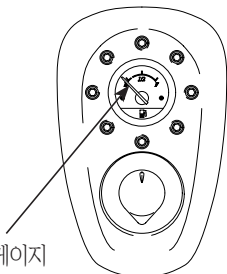

연료계지

### ⚠ 경고

- 연료계의 지침이 “E” 범위에서도 계속 주행하게 되면 연료계의 연료가 모두 소모될 수 있으며, 이로 인해 주행중 시동이 꺼지면 뒷차에 추돌되어 사망 또는 중대한 부상이 발생할 수 있습니다.

## 스위치 사용법

### 메인스위치

메인스위치는 전기회로의 연결 및 차단 작동을 조작합니다.

키의 위치	작 용	키의 탈착
ON	시동, 헤드라이트가 점등된다.	키 안빠짐
OFF	정지, 전기회로를 전부 차단한다.	키 빠짐

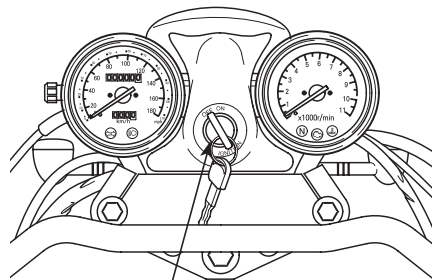

메인스위치



# 사용안내

## 스위치 사용법

### ⚠ 경고

- 주행중에 메인스위치의 키를 조작하지 마십시오. 메인스위치의 키를 "OFF" 위치로 하면 전기계통이 작동되지 않아 시동꺼짐 및 등화장치 작동 불가에 의한 추돌, 전복 사고등으로 인해 사망 또는 중대한 부상을 입을 수 있습니다.

### ⚠ 주의

- 차를 떠날때는 키를 반드시 뽑아서 보관해 주십시오.
- 엔진을 끈 상태에서 스위치를 "ON" 상태로 두면 배터리 방전의 원인이 됩니다.
- 금속계 키홀더와 여러개의 키를 같이 끼워 사용하지 마십시오. 주행중 키홀더와 다른 키가 주변 커버등에 흡집이 생깁니다.  
(키홀더는 형질 또는 피혁 제품을 권합니다)

### 헤드라이트·포지션램프

〈헤드라이트 스위치 장착 차량의 경우〉  
메인스위치의 키를 "ON"으로 하면 헤드라이트가 자동으로 점등됩니다.

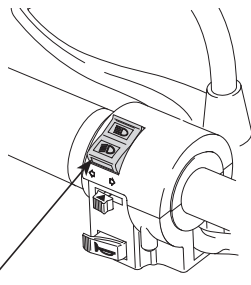

상·하 전환 스위치

### 알림

- 헤드라이트 상시 점등방식은 도로에서의 이륜차 시인성을 확보하여 자기 차량의 위치를 쉽게 인식시켜 줌으로써 안전운행에 유리하며, 특히, 일몰시 또는 기상 악화시에 큰 효과가 있습니다. (단, 대항차가 눈이 부시지 않도록 헤드라이트는 하향 점등으로 하여야 합니다.)



〈헤드라이트 상하 전환 스위치〉  
헤드라이트를 상하로 전환할 때 스위치를 눌러 주십시오.

☉ (HI)..... 헤드라이트가 상향시

☽ (LO)..... 헤드라이트가 하향시

# 사용안내

## 스위치 사용법

### 엔진 스톱 스위치

엔진 스톱 스위치는 차량전도 등 비상시에 손으로 즉시 엔진을 정지시키는 장치입니다.

평상시는 “○”(ON)위치로 하여 사용하시고 “⊗”(OFF)위치에서는 사용하지 마십시오.

엔진 스톱 스위치

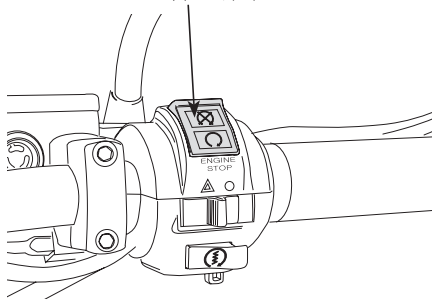

- ⊗ (OFF)시 메터의 체크등이 꺼진다.
- (ON)시 메터의 체크등이 점등된다.

### 알림

- “⊗”(OFF)위치에서는 시동이 걸리지 않습니다.

### 경고

- 엔진 스톱 스위치는 비상시 이외에는 사용하지 마십시오.  
주행중에 엔진 스톱 스위치를 “⊗(OFF)”로 작동시키면 엔진 정지로 인한 추돌, 전복사고등으로 사망 또는 중대한 부상을 입을 수 있습니다.

### 주의

- 엔진 스톱 스위치로 엔진을 정지시킬 경우 잊지 말고 메인 스위치를 “OFF”해 주십시오. “ON” 상태로 해두면 배터리 방전의 원인이 됩니다.

### 스타터 버튼

버튼을 누르면 스타터 모터가 회전하여 엔진이 시동 됩니다. (시동이 걸리지 않을 경우 10초 정도 경과 후 다시 버튼을 눌러 주십시오.)

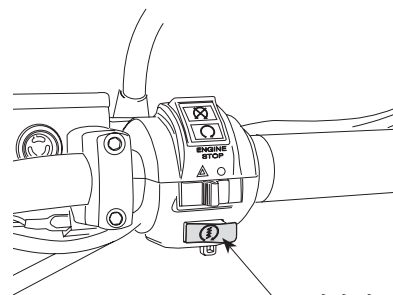

스타터 버튼

### 주의

- 스타터 버튼을 연속적으로 누르지 않도록 하십시오. 전력이 많이 필요하기 때문에 배터리가 방전 될 우려가 있습니다.

# 사용안내

## 스위치 사용법

### 윙커스위치

좌우 회전이나 진로를 변경할 경우에는 윙커 스위치를 조작합니다.

#### 〈사용방법〉

메인스위치 키를 “ON”으로 하고 스위치를 좌우로 밀면 윙커가 작동합니다. 해제는 윙커 스위치를 누르면 원위치 됩니다.

(R) ..... 우회전시 조작합니다.

(L) ..... 좌회전시 조작합니다.

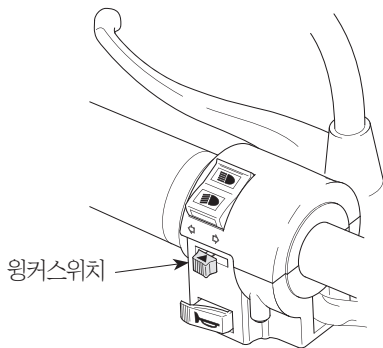

### ⚠ 주의

- 전구는 규정 용량 이외의 것을 사용하면 윙커 스위치가 정상적으로 작동되지 않게 됩니다. 반드시 규정 용량의 것을 사용해 주십시오.
- 윙커 스위치는 자동적으로 해제되지 않습니다. 사용후에는 반드시 원위치로 되돌려 주십시오.  
켜진채로 주행하면 다른차량의 운행에 지장을 줄 뿐만 아니라, 착각으로 인한 사고를 유발할 수 있습니다.

### 흔버튼

메인스위치가 “ON”일때 흔버튼을 누르면 흔이 울립니다.

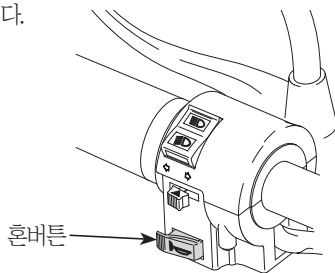

### 비상등 스위치

메인 스위치가 “ON”일때 비상 상황에 비상등 스위치를 좌측으로 밀면 비상등이 점멸됩니다.

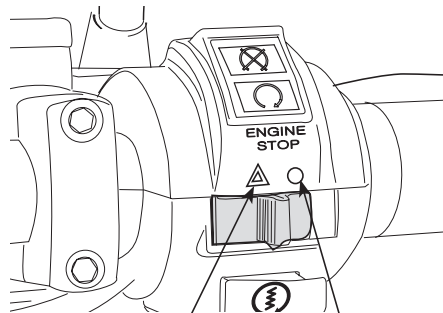

# 사용안내

## 장비사용법

### 핸들록크

● 도난예방을 위하여 주차할때는 반드시 핸들록크를 시키십시오

〈잡는 방법〉

1. 핸들을 왼쪽으로 돌립니다.
2. 핸들록크에 메인키를 끼웁니다.
3. 키를 오른쪽으로 180도 돌립니다. 록크가 잘 안될 경우는 키를 회전하면서 핸들을 조금씩 좌우로 움직여 주십시오.
4. 키를 뽑습니다.

〈해제 방법〉

잡는 방법의 반대방법으로 합니다.

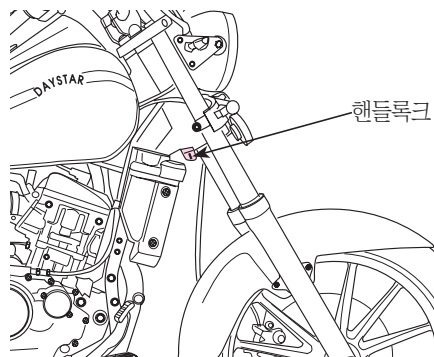

### ⚠ 주의

- 핸들이 확실하게 잠겨져 있는지 핸들을 가볍게 좌우로 움직여 확인하여 주십시오(무리한 힘을 가하면 고장을 유발할 수 있습니다)
- 교통에 방해되지 않는 안전한 장소를 선택하여 주차하여 주십시오.
- 주행전에는 핸들을 좌우로 회전시켜 회전각이 좌우 균등한가를 확인해 주십시오. 회전각이 균등하지 않으면 핸들록크 해제 불량일 수 있으며, 이로 인한 핸들 조향이 불량할 때에는 전복사고 등으로 인해 사망 또는 중대한 부상을 입을 수 있습니다.

### RH. 사이드 커버

〈분리 방법〉

- RH. 사이드커버를 메인 키로 꺾어 넣어 오른쪽을 돌려서 엽니다.
- 사이드 커버 양옆을 잡고 앞으로 부드럽게 당기면 사이드커버를 분해할 수 있습니다.

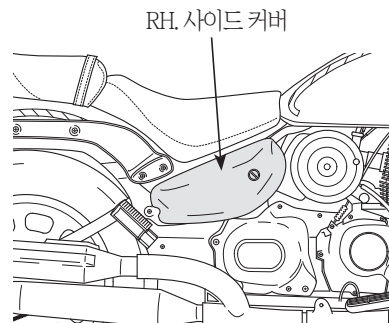

# 사용안내

## 장비사용법

### 연료주입

- 키 커버를 열고 메인키를 넣어 우측으로 돌리면 연료탱크 캡이 열립니다.
- 연료주입은 연료탱크 주입구 내부 상면까지 주유합니다.
- 답을 때는 손으로 정확하게 누르고 메인키를 뽑아 주십시오.(연료탱크 캡이 록크되지 않으면 메인 스위치의 키는 빠지지 않습니다)

연료탱크 용량	17L
---------	-----

예비 연료량	3.1L
--------	------

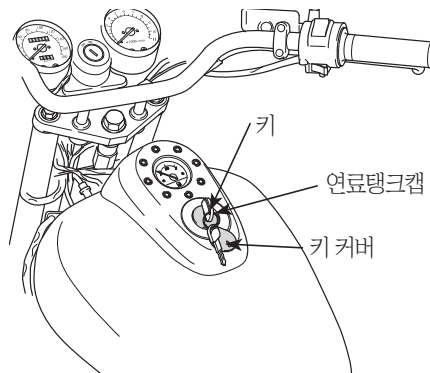

### ⚠ 주의

- 주유는 반드시 엔진시동을 끄고 화기엄금 상태에서 하여 주십시오.
- 가솔린을 연료 탱크 주입구 내부 상면 이상으로 넣으면 가솔린이 넘쳐나올 수 있으며, 전기쇼트시에는 화재가 발생할 수 있습니다.
- 가짜 가솔린을 사용하지 마십시오. 가짜 가솔린은 엔진에 심각한 손상을 래하며, 시동 불량의 원인이 되기도 합니다.
- 연료 탱크에 오일이나 물을 주입하게 되면 시동이 걸리지 않으므로 주의하여 주시기 바랍니다.
- 연료 호스 노화에 의한 파열로 연료가 누출되면, 쇼트등이 발생될 경우에 화재로 인해 화상을 입을 수 있으므로 정기적 점검을 하시기 바랍니다.
- 연료의 보충은 반드시 주유소에서 하여야 하며, 말통등에 장기 보관할 연료는 변질될 수 있으므로 사용하지 마십시오. 만약, 사용시에는 카브레터의 막힘, 연료 탱크의 부식을 초래할 수 있으며, 이로 인한 시동불량이 발생될 수 있습니다.

# 사용안내

## 정확한 운전조작

### 정확한 운전조작

- 엔진 시동을 걸기 전에 연료량 등의 점검을 하셨습니까?
- 엔진 시동을 걸 경우 반드시 메인스탠드 및 사이드스탠드를 올립니다.
- 엔진 시동시에는 브레이크를 항상 잡습니다.
- 길들이기 운전을 합니다. 차의 수명이 연장됩니다.
- 차량구입후 1개월 (또는 500km) 이내에 급가속, 급정지 운전을 하게 되면 엔진에 무리를 주어 엔진수명을 단축시킬 수 있으므로 정속 주행을 하여 주십시오.

### ⚠ 주의

- 급발진을 방지하기 위해 시동시에는 반드시 브레이크를 잡아 주십시오. 브레이크를 잡지 않으면, 기어가 들어가 있거나 클러치 계통의 고장시 차량이 급발진되어 충돌, 전복으로 인한 부상 및 타인에게 부상을 입힐 수 있습니다.
- 메인스탠드를 세운상태에서 스로틀을 작동하여 가속하게 되면 리어휠에 인체부위가 닿을 경우 중대한 부상을 입을 수 있습니다.
- 주행시 사이드 스탠드를 내리지 마십시오. 장애물에 걸려 차량 전복으로 인한 중대한 부상을 입을 수 있습니다.

### 엔진시동법

- ① 후륜을 제동 시킵니다.(후륜브레이크 사용)
- ② 엔진 스톱 스위치가  (ON)으로 되어 있는지 확인합니다.
- ③ 메인스위치를 “ON”으로 합니다.
- ④ 기어를 중립 위치(N)로 하고 뉴트럴 램프가 점등되었는가를 확인합니다.
- ⑤ 연료계이지를 보고 연료상태를 확인 합니다.
- ⑥ 사이드스탠드가 확실히 올려져 있는지를 확인 합니다.
- ⑦ 스타터 버튼을 누릅니다.
- 스로틀 그림을 돌리지 말고 스타터 버튼을 누릅니다.
- 엔진이 가열된 상태에서는 스타터 버튼만 눌러도 시동이 걸립니다.
- 배터리의 방전을 위해 스타터 모터를 연속해서 5초 이상 회전 시키지 마십시오. 5초 이상 회전시켜도 엔진시동이 되지 않을 경우 10초 이상 기다린 다음 재차 스타터 버튼을 눌러 주십시오.
- 엔진이 냉각되어 있을 경우는 엔진이 걸린상태로 잠시 엔진을 예열하여 주십시오.
- ⑧ 엔진이 시동되지 않으면 ⑦을 반복합니다.

### ⚠ 주의

- 사이드 스탠드 스위치가 장착되어 있어 사이드 스탠드를 올리지 않으면 시동이 걸리지 않습니다.

- 시동이 걸렸으면 즉시 스타터 버튼에서 손을 떼어 주십시오.
- 엔진이 회전하고 있을때 계속해서 스타터 버튼을 누르면 스타터 모터에 악영향을 미칩니다.

### [혹한기 시동 요령]

- ① 반드시 메인스탠드로 차량을 세웁니다.
- ② 메인스위치 레버를 “ON”으로 합니다.
- ③ 스타터 버튼을 5~10초 정도 누릅니다. (이때 스로틀 그림을 회전시키지 마십시오.)
- ④ 엔진 시동이 걸립니다. 만약, 시동이 잘 걸리지 않을 경우 ③번을 2~3회 반복 합니다.
- ⑤ 만약, ③~④번을 반복 했을 때도 시동이 잘 걸리지 않는 경우 다음 ⑥번 방법으로 시도 합니다.
- ⑥ 스로틀 그림을 100%(완전히) 회전시킨 상태에서 서 셀 스타터 버튼을 5초 정도 누릅니다.(2~3회 반복)
- ⑦ 시동이 걸리면 가볍게 스냅 합니다.

### ⚠ 주의

- 혹한기에는 배터리의 성능이 떨어져 있고 오일 점도 등에 의해 엔진의 회전부하가 커져서 시동이 잘 걸리지 않는 경우가 있습니다.
- 혹한기 중 차량 방치시에는 가급적 실내나 차량덮개를 덮어 두면 시동이 유리합니다.
- 엔진오일도 혹한기용 오일을 사용하면 시동에 유리합니다.(SAE 0W~5W 등의 제품)

# 사용안내

## 정확한 운전조작

### ⚠ 주의

- 배기 가스에는 일산화탄소등의 유해한 성분이 포함되어 있으므로, 밀폐된 장소에서 엔진 시동시에는 사람이 의식을 잃을 수 있습니다.
- 스타터 버튼을 눌러서 3초 이내로 엔진시동이 걸리지 않으면 10초 정도 멈추었다가 다시 눌러 주십시오. 이것은 배터리 전압을 회복하기 위해서 입니다.
- 무리한 공회전은 하지 않도록 해 주십시오. 휘발유의 낭비일 뿐 아니라 엔진에 악영향을 미칩니다.
- 클러치를 끌지 않고 스타터 버튼을 누르면, 급출발로 인한 전복 또는 충돌사고로 중대한 부상을 입을 수 있습니다. 반드시 중립위치를 확인하거나 클러치를 끌고 나서 시동해 주십시오.
- 주행시 사이드 스탠드를 내리지 마십시오. 시동이 꺼져 중대한 사고를 일으킬 수 있습니다. (이 차량은 사이드 스탠드 스위치가 장착되어 있어 주행시 사이드 스탠드를 내리면 시동이 꺼집니다.)
- 전복된 차량을 세운뒤 곧바로 스타터 버튼을 누르지 마십시오.  
만약, 연료가 누출되었으면 쇼트가 발생시 차량 화재를 유발할 수 있습니다. 반드시 연료누출이 되지 않았는가를 먼저 확인하십시오.

### 엔진이 시동되지 않을때

시동이 되지 않거나 움직이지 않으면 다음과 같은 사항을 점검하여 주십시오.

- 연료 탱크에 휘발유는 있습니까?
- 시동요령은 사용설명서와 같습니까?
- 휴즈는 끊어져 있지 않습니까?
- 스타터 모터는 돌고 있습니까?
- 배터리는 방전되어 있지 않습니까?

### 알림

#### • 배터리 방전시 응급처리 요령

- ① 이 차량은 키 시동장치가 없으므로 셀 시동이 되지 않을 때에는 인근 수리점에서 기동서비스를 받아 배터리를 충전 또는 교환하십시오.
  - ② 기동서비스를 받을 수 없는 상황이면 기어를 1~2단으로 하고 클러치 레버를 잡은 상태에서 차량을 밀다가 클러치 레버를 놓으면 시동을 걸 수 있습니다.
- ※ 이 때 차량이 전복되지 않도록 충분히 주의하여 주십시오.

### 기어변속법

기어변속은 옆의 그림과 같이 6단 리턴식입니다.

- 변속은 스톱을 그림을 닫고 클러치레버를 완전히 잡은 후에 합니다.
- 기어 체인지 페달의 조작은 가볍게 발끝으로 하여 페달이 “찰가닥”하고 반응이 있을때까지 확실하게 조작해 주십시오. 무리하면 변속기구의 고장원인이 됩니다.

#### (기어다운 조작법)

추월할 때와 같이 강력한 가속이 필요한 때에 기어를 저단 변속하면 가속력을 얻을 수 있습니다. 너무 고속으로 주행하면 엔진의 회전이 지나쳐 엔진 전체에 나쁜 영향을 미칩니다.

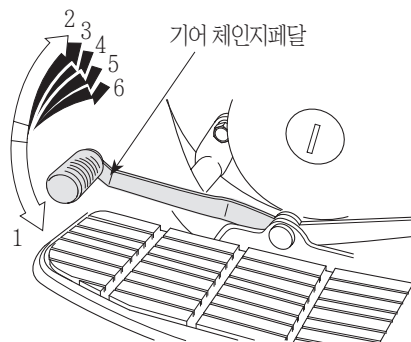

# 사용안내

## 정확한 운전조작

### 주행법

- 주행전에 사이드 스탠드가 완전하게 원위치 되어 있는지 확인해 주십시오.
  - 사이드 스탠드의 작동이 부드럽지 않을 때는 조립부의 급유상태를 확인해 주십시오.
  - 차의 속도에 따라 기어를 변속하여 주십시오.
  - 불필요한 급가감속을 삼가하여 주행하는 것이 연료의 절약과 차의 수명에 좋습니다.
- 〈길들이기〉  
최초의 1,000km 주행할 때까지는 엔진 회전을 6,000rpm 이하로 하여 길들이기 운전을 해 주십시오. 길들이기 운전을 하면, 엔진의 성능 및 수명이 향상됩니다.

### ⚠ 주의

- 출발은 가능하면 서서히 조심스럽게 하십시오. 급출발시 전복 또는 충돌 사고가 발생되어 중대한 부상을 입을 수 있습니다.
- 주행중에 이상한 소리등을 감지하였을 때에는 즉시 지정 서비스점에서 점검을 받아 사전에 사고를 예방하시기 바랍니다.
- 법정속도를 준수하지 않고 과도하게 속력을 내면 추돌 또는 전복사고로 사망 또는 중대한 부상이 발생할 수 있습니다.
- 고속주행시 속도 방지턱이 있는 곳에서는 자체하부가 턱에 닿아서 전복사고로 인한 부상을 입을 수 있으므로, 속도를 줄여서 통과하시기 바랍니다.
- 비포장도로 및 산악험로에서 과속으로 운행하게 되면 주행 불안정으로 인해 전복되어 부상을 입을 수 있으며, 진동으로 인해 와이어류가 클램프에서 이탈되거나 절손되면 조작불능으로 인해 사고가 발생할 수 있습니다.
- 바닷가 및 염화칼슘을 뿌리 도로 주행시에는 머플러, 외장품 및 용접부 부식을 급격히 일으키며, 이로 인한 후레임 파손시에는 전복되어 부상을 입을 수 있습니다.

(우천시는 특히 신중하게 주행하십시오.)

- 우천시나, 노면이 젖어 있는 곳에서는 쾌정한 날보다 브레이크 정지거리가 길어집니다. 속도를 줄여 주행하고 미리 브레이크를 거는 등 여유를 갖고 조작하십시오.
- 내리막 길에서는 스로틀 그룹을 원위치 시켜 속도를 줄이고, 브레이크를 걸면서 천천히 주행하십시오.
- 물웅덩이를 주행한 후 또는 우천 주행시에는 브레이크 상태가 나빠지는 경우가 있습니다. 물웅덩이를 주행한뒤에는 안전한 장소에서 주위의 교통사정에 충분히 주의하고 저속으로 주행하면서 브레이크를 가볍게 작동시켜서 브레이크 내부 습기를 말려주십시오.
- 눈길이나 빙판길에서는 타이어가 헛돌기 쉬우므로 조심하여 천천히 주행하십시오.
- 에어클리너에 수분이 유입되어 시동성이 나빠질 수 있으므로 점검하여 내부 수분을 제거하여 주십시오.

### ⚠ 주의

- 빗길 과속 운행시 수막 현상이나 슬립에 의한 전복 사고가 발생될 수 있습니다.
- 우천시 도로의 페인트 차선 표시 부분에서는 급정지나 회전시 미끄짐에 의한 전복사고가 발생될 수 있습니다.



# 사용안내

## 정확한 운전조작

### 브레이크 사용법

- 브레이크는 전·후륜을 동시에 사용합니다.
- 불필요한 급브레이크는 피합니다.

### 알림

● 통상적으로 제동효과를 잘 발휘하기 위해서는 건조한 노면에서는 앞:7, 뒤:3의 비율로, 빗길이나 미끄러운 노면에서는 앞:6, 뒤:4의 비율로 제동력을 분배하면 제동거리 단축 및 브레이크 수명을 연장시킬 수 있습니다.

### 경고

- 전륜 브레이크나 후륜브레이크의 어느 한 브레이크만을 사용하면 차가 옆으로 미끄러져 전도되어 사망 또는 중대한 부상을 입을 수 있습니다.
- 우천 주행이나 노면이 젖어 있을 경우, 급격하게 브레이크를 걸면 타이어가 미끄러져 전도의 원인이 됩니다. 속도를 떨어뜨려 여유있는 브레이크 조작이 바람직합니다.
- 연속적인 브레이크 조작은 브레이크부의 온도상승의 원인이 되며, 브레이크의 효력이 약화될 우려가 있기 때문에 피하여 주십시오.

급브레이크, 급핸들, 조작은 절대 금물입니다.

- 급브레이크, 급핸들, 조작은 미끄러지고, 전도의 원인이 되어 위험합니다.
- 특히 우천, 노면이 젖어 있을 경우는 급브레이크를 걸면 타이어가 미끄러지고, 옆으로 넘어지기 쉬우므로 위험합니다.

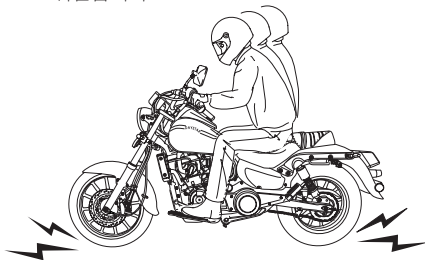

### 〈엔진브레이크〉

스톱을 그림을 되돌리면 엔진브레이크가 작동되나, 다시 강력한 브레이크를 필요로 할 때는 4단, 3단...으로 기어를 저단 변속해 주십시오. 긴 내리막길이나 급한 내리막길에서는 반복적인 브레이크 조작과 엔진 브레이크를 병용해 주십시오.

### 주의

- 엔진 회전수가 너무 높은 고속상태에서 급격한 기어 저단 변속을 하면 엔진의 회전이 무어라가서 엔진 및 미션에 악영향을 미칠뿐 아니라 차체 뒷부분이 흔들리는 원인이 되며, 이로 인한 전복시 중대한 부상을 입을 수 있습니다.
- 긴 내리막길에서 과도하게 브레이크를 사용하면 베이퍼 록 현상에 의한 브레이크 작동 불능이 될 수 있으며, 이로 인한 전복 또는 충돌 사고시 중대한 부상을 입을 수 있으므로, 엔진 브레이크를 최대한 활용하시기 바랍니다.

### 알림

- 베이퍼 록 현상이란?(스폰지 현상)  
긴 내리막길등에서 브레이크를 과도하게 사용하면 브레이크 디스크 또는 드럼에 열이 발생되어 브레이크 액의 비등점이 높아져 브레이크액에 기포가 발생되면서 브레이크가 마치 스폰지를 밟는 것처럼 잘 들지 않는 현상을 말합니다.

# 사용안내

## 정확한 운전조작

### 주 차

- 기어를 중립으로 하고 메인 스위치를 "OFF"로 하여 엔진을 정지해 주십시오.
- 교통에 방해되지 않는 평탄한 장소에서 메인 스탠드로 세우십시오. 불안정한 장소에서는 차가 넘어지는 수가 있습니다.
- 도난 방지를 위해 반드시 핸들록크를 시켜 주십시오.

### 주의

- 교통의 방해나 보행에 방해가 되지 않는 안전한 장소를 선택하여 주차하십시오.
- 머물러는 뜨거운 사람이 접촉되지 않는 장소에 세우십시오.
- 비탈길에 차량을 주차하게 되면 전복될 수 있습니다.

### (사이드 스탠드를 사용할때의 주차)

- 차는 수평한 장소에 핸들을 좌로 돌려 주차시키고 1단기어를 넣어 둡니다. 다음과 같은 상태에서는 차가 불안정하게 되어 전도될 우려가 있습니다.
- 핸들을 우로 돌린 상태에서의 주차, 경사지, 모래가 깔린 곳, 울퉁불퉁한 곳, 지면이 연약한 곳 등에서의 주차
  - 불안정한 장소에 주차할 수 밖에 없을 때는 차의 전도나 움직임이 없도록 안전 조치에 충분히 주의해 주십시오.

### 언덕길 등판

- 언덕길 등판은 높은 엔진 회전수를 필요로 하므로 경사가 급한 지역의 등판 횟수가 많으면 엔진에 무리를 주어 조기열화가 발생하거나, 성능이 떨어질 수도 있습니다.
- 이 차의 최대 등판 각도는 16° (1인 승차 기준)이며, 그 이상 등판시에는 엔진에 무리가 따릅니다.

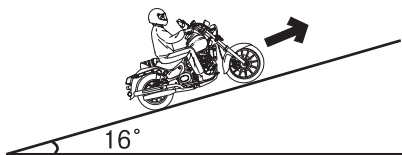

### 주의

- 최대 등판 각도 이상을 주행하거나 무거운 짐을 무리하게 싣고 언덕길을 올라가게 되면 엔진의 조기열화로 성능이 떨어질 뿐 아니라, 운전조작이 어렵게 되어, 전복시 중대한 부상을 입을 수 있습니다.

- 가파른 언덕길에서 출발하거나, 정지후 다시 출발할 때에는 스톱틀 그림을 천천히 감지 말고 다소 급하게 (빨리) 감아 주십시오. 이렇게 하면, 변속기의 슬립(미끄러짐)방지 및 편마모를 예방하여 엔진의 수명을 연장할 수 있고 성능을 최대한 발휘할 수 있습니다.

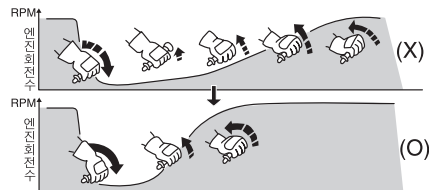

스톱틀 그림을 빠르게 조작하여야 합니다.

## 점검안내

### 일상, 정기 점검이란?

#### 일상점검 (운행전 점검)

안전하고 쾌적한 사용을 위하여 고객께서 직접 기본적으로 1일 1회 운행하기 전에 점검하는 것을 말합니다.

#### 정기점검

표준적인 사용을 전제로 결정된 점검 항목과 당사의 지정항목에 대해서 점검하는 것을 말합니다.

구입	1개월 (1,000km)	6개월 (4,000km)	1년 (8,000km)	1년 6개월 (12,000km)	2년 (16,000km)

#### 주의

표준적인 사용조건과 다르게 사용하는 경우(배달, 택배 등 업무적으로 사용하는 경우 등)는 부품 내구성이 표준적으로 사용할 때보다 매우 열악합니다.

이런 경우의 정기점검 시기, 소모품, 오일 교환 주기 등에 관해서는 당사 가까운 사업소나 지정 서비스점에 문의하여 주십시오.

#### 리콜에 관하여

자동차의 구조, 장치의 불량으로 인한 사고 등을 미연에 방지하고 고객을 보호하는 일을 목적으로 하는 제도입니다.

구체적으로 말하면, 당사가 제작한 제품의 구조, 장치, 성능 등이 안전 규정에 적합하지 않을 우려가 있는 경우, 그 취지를 국토교통부에 통보후 무상으로 수리하여 주는 것을 말합니다.

또한, 보안기준에 적합하지 않은 경우에도, 대응의 필요성이 있다고 판단되면, 별도의 특별 서비스를 실시하고 있습니다.

#### ○ 특별 서비스

보안 기준에 적합하지 않은 경우에도 당사가 안전 확보의 관점에서 필요하다고 판단되거나 상품 품질 개선 차원에서 당사가 필요하다고 판단되는 경우, 고객에게 직접적으로 연락하여 무료로 수리해 드립니다.

## 점검안내

### 일상, 정기 점검이란?

#### 차의 점검 정비에 관하여

점검 정비는 고객의 책임입니다.

점검 정비는 차의 중요한 건강 관리!

안심하고 운행을 하기 위해서 일상 및 정기적인 점검 정비는 필수입니다. 많은 부품으로 구성되어 있는 차는 주행과 함께 시간이 경과하게 되면 부품 열화와 마모가 진행됩니다.

점검 정비는 그 상태의 체크를 통해 변화를 사전 예측하여 중대한 트러블이 발생하는 것을 미연에 방지하고, 다음 점검까지 안심하고 운행할 수 있도록 합니다.



#### 포인트1 - 오일

차는 많은 부위에 오일과 액류를 사용하고 있습니다.

엔진, 트랜스 미션, 라디에이터 등에 사용되는 오일은 장치의 윤활, 냉각, 발청 방지의 역할과 차의 기본 성능의 유지 역할을 합니다.

사람의 혈액은 폐와 신장에서 깨끗하게 되어 신체중에 순환하지만, 차의 오일 등의 오염은 원복되지 않으므로, 정기 점검 정비시에 보충 또는 교환을 할 필요가 있습니다.

#### ● 주요 오일류

- ① 엔진 오일
- ② 브레이크액
- ③ 냉각수

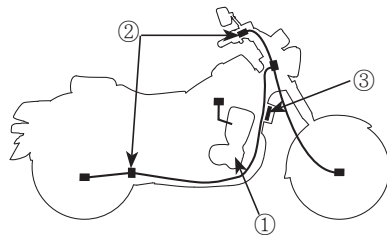

#### 포인트2 - 고무류

호스와 씰의 재료에는 고무류가 사용되고 있습니다.

오래된 고무는 물러져서 파손되기 쉽습니다. 압력을 전달하는 브레이크 호스 등도 고무로 만들어집니다. 탄력성이나, 균열의 상태 등을 체크하고, 다음 점검까지 유지되기 어려운 것 같은 것은 신제품으로 교환하여 고장을 미연에 방지합니다.

#### ● 주요 고무류

- ① 브레이크 호스
- ② 캘리퍼 씰
- ③ 연료 호스
- ④ 마스터 실린더
- ⑤ 냉각수 호스

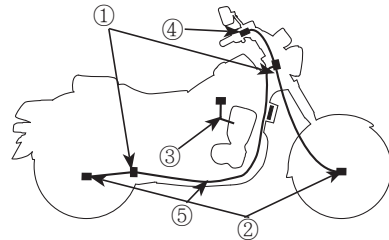

## 점검안내

### 일상, 정기 점검이란?



#### 포인트3 - 마모부품

### 차에는 마모되는 부품이 많이 있습니다.

지우개와 같이 자기 몸을 소멸하면서 역할을 하는 부품이 있습니다. 타이어, 브레이크 패드 등이 그렇습니다. 이것이 모두 소멸될 때까지 사용하게 되면 사고로 직결되기 때문에 정기적인 점검 정비, 교환이 특히 중요합니다.

#### ● 주요 마모 부품

- ① 브레이크 패드
- ② 클러치 관
- ③ 타이어
- ④ 와이어류 등

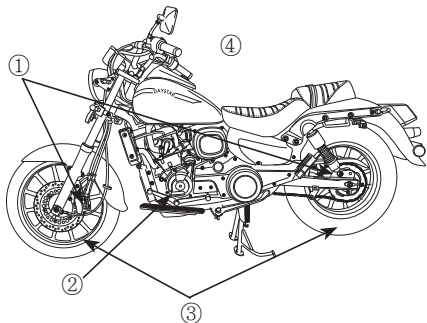

#### 일상점검, 정기점검의 실시

차를 사용하는데 있어서, 안전하고 쾌적한 사용을 위해서는 1일 1회(운행전) 점검과 정기점검을 의무적으로 하여야 합니다. 반드시 실시하여 주십시오

#### ⚠ 경고

점검 정비의 방법을 올바르게 실시하지 않거나 부적당한 정비, 미수리 등은 전도 사고 등을 일으키는 원인이 되며, 사망 또는 중대한 부상을 입을 가능성이 있습니다.

- 점검 정비는 사용설명서에 기재된 점검 방법, 요령을 준수하여 반드시 실시하여 주십시오.
- 이상항목은 승차전에 수리하여 주십시오.

#### 일상점검

일상점검은 차를 운행하는 사람이 1일 1회 운전하기 전에 실시하는 점검입니다. 상세한 점검 방법은 “점검정비” 및 “점검표”를 참고하여 주십시오.

# 점검안내

## 일상, 정기 점검이란?

일 상 점 검	
점 검 항 목	점 검 내 용
브레이크	<ul style="list-style-type: none"> <li>•브레이크 레버의 작동은 적당하고 브레이크의 제동은 잘 되는가?</li> <li>•브레이크액의 양이 적당한가?</li> </ul>
타이어	<ul style="list-style-type: none"> <li>•타이어 공기압은 적당한가?</li> <li>•균열, 손상된 곳은 없는가?</li> <li>•이상 마모는 없는가?</li> <li>•홈의 깊이는 충분한가?(※)</li> </ul>
엔진	<ul style="list-style-type: none"> <li>•엔진 오일의 양은 적당한가?(※)</li> <li>•엔진 시동은 잘 걸리고 또한 이상음은 없는가?(※)</li> <li>•저속, 가속의 상태가 적당한가?(※)</li> </ul>
점화장치 및 방향지시기	<ul style="list-style-type: none"> <li>•점화 또는 점멸 상태가 불량하지 않고, 또는 오염 및 손상되지 않았는가?</li> </ul>
운행시 이상으로 인식되는 항목	<ul style="list-style-type: none"> <li>•해당 항목에 이상이 없는가?</li> </ul>

주) ※ 표시 항목은 차의 주행거리, 운행시 상태 등을 판단하여 적절한 시기(장거리 주행과 세차시, 급유시 등)에 실시를 하여 주십시오.

## 정기 점검

정기 점검 정비는 차를 사용하는 사람이 자기 관리 책임으로 정기적으로 행하는 점검 정비입니다.

정비의 내용을 기록, 보존하고 차의 유지 관리에 도움이 될 수 있도록 기록합니다.

■ 정기 점검 정비 기록표는 차의 유지 관리의 상태를 기록하므로써 정비가 필요한 경우 그 부담을 최소한으로 막는 것을 목적으로 하고 있습니다.

정기 점검 정비를 지정 서비스업에서 실시할 때에는 그곳에서 점검정비 기록표에 기입하고, 자가 점검을 실시할 때에는 자신이 직접 기입하여 반드시 보존하여야 합니다.

## 점검안내

### 일상, 정기 점검이란?

#### 당사 추천 교환 부품 항목

차의 주행거리와 시간의 경과에 따라 소모, 열화가 진행된 부품 중에는 외관적인 이상이 없더라도 아직 사용 가능한지 아닌지 판단이 어려운 부품이 있습니다. 하기의 부품은 안전 운전을 확보하기 위하여 당사가 정기적인 교환을 추천하는 항목입니다. 지정된 시기가 되면 정기 교환을 하여 주십시오. 교환시에는 지정 서비스점에 상담을 통해 실시하여 주십시오. 이 정기 교환 부품의 정비는 고객의 책임과 비용의 부담으로 실시 됩니다.

점검 교환 부품명		교환시기	비 고
		자가용 기준	
브레이크 장치	브레이크 액	매 2년	점검 및 보충
	마스터 실린더 및 캘리퍼	매 4년	점검 및 보충
휴엘라인	휴엘 필터	매 6,000 km	점검 및 필요하면 교환
스파크 플러그		매 10,000 km	점검 및 필요하면 교환
엔진	엔진오일	처음 1,000km 이후 매 3,000km	비포장 도로 배달, 택배 등의 경우에는 조기교환요망
에어크리너 엘리먼트		매 4,000 km	점검 및 필요하면 교환
냉각수		매 1년	

#### 오일에 관하여

차의 성능을 충분히 발휘하기 위해서는 차에 적당한 오일을 선별하여 사용하는 것이 중요합니다. 당사 제품에는 당사의 순정 오일을 주입하여 주십시오.

#### 반드시 순정 오일 주입을

오염된 오일은 불량한 오일과 마찬가지로 엔진에 악영향을 끼칩니다. 교환시기에 맞추어 반드시 새 오일로 교환하여 주십시오.



■ 다음의 사용조건하에서는 오일의 열화가 조기에 나타나므로 조기에 교환을 하여 주십시오.

- 비포장 도로의 빈번한 주행
- 단거리 주行的 반복
- 아이들링 상태의 빈번한 사용
- 한랭지 사용
- 배달, 택배 등의 용도로 사용

## 점검안내

### 일상, 정기 점검이란?

엔진 오일	·순정 엔진오일 -모티스4 오일 10W/40 -모티스4 울트라 10W/40
브레이크 액	·브레이크 액 DOT3 또는 DOT4
쿠션	·유압 작동유
드라이브 체인	·기어오일 #80~90 또는 STD구리스

- 점검, 정비에 공구가 필요할 때에는 적절한 공구를 사용하여 주십시오.
- 안전을 위하여 자신의 지식, 기량에 맞는 범위내에서 점검 정비를 하여 주십시오. 어렵다고 생각하는 내용은 지정 서비스점에 문의하여 주십시오.

### ⚠ 경고

점검 정비의 방법을 올바르게 실시하지 않거나 부적당한 정비, 미수리 등은 전도 사고 등을 일으키는 원인이 되며, 사망 또는 중대한 부상을 입을 가능성이 있습니다.

- 점검 정비는 사용설명서에 기재된 점검 방법, 요령을 준수하여 반드시 실시하여 주십시오.
- 이상항목은 승차전에 수리하여 주십시오.

### 점검 정비 방법

#### 점검 정비시 주의 사항

점검할 때는 안전에 충분히 주의하여 주십시오.



- 장소는 평평하고 바닥이 단단한 장소를 선택하여, 메인 스탠드를 세운후 작업하여 주십시오.
- 엔진 정지후의 점검, 정비는 엔진 본체, 머플러 및 익조스트 파이프 등이 뜨겁게 되어 있으므로 화상에 주의하여 주십시오.
- 배기가스에는 일산화탄소 등의 유해한 성분이 포함되어 있습니다. 밀폐된 주차장이나 통풍이 안 좋은 장소에서는 시동을 걸거나 점검을 하지 말아 주십시오.
- 주행하여 점검을 할 필요가 있을 때에는 안전한 장소에서 주위의 교통사정에 최대한 주의하여 실시하여 주십시오.
- 점검 정비를 실시할 때에는 화기엄금을 지켜주시고, 가솔린과 배터리의 근처에서는 특히 주의하여 주십시오.



# 점검안내

## 일상 점검 요령

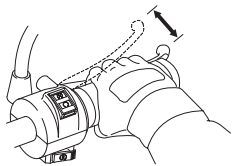
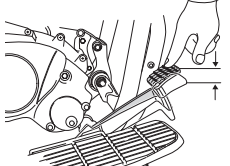
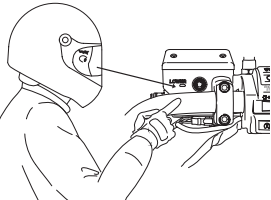
### 일상 점검 항목

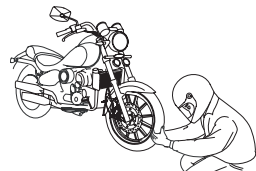
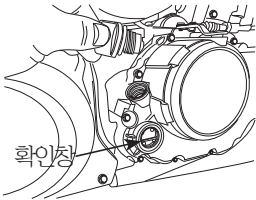
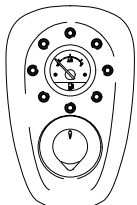
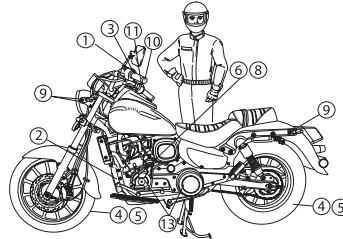
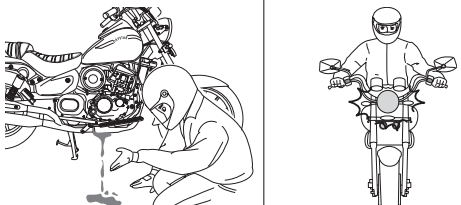
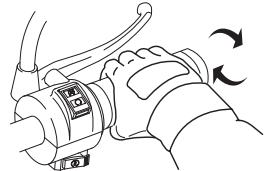
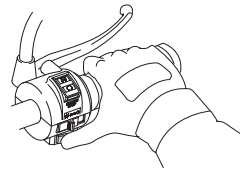
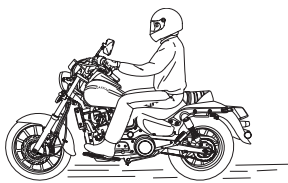
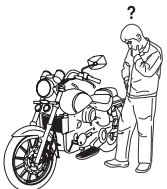
<p>① 브레이크 레버의 유격</p> 	<p>② 브레이크 페달의 유격</p> 	<p>③ 브레이크 액의 양</p> 	<p>④ 타이어 공기압</p> 	<p>⑤ 타이어 균열, 손상, 이상마모, 급속파편돌등의 이물질 및 흙의 깊이</p> 
<p>⑥ 엔진 오일의 양</p> 	<p>⑦ 연료의 양</p> 	<p>⑧ 엔진오일, 냉각수, 연료의 누출</p> 	<p>⑨ 등화장치 및 방향지시등</p> 	
<p>⑩ 스톱틀 그림(케이블)의 작동</p> 	<p>⑪ 엔진의 시동성</p> 	<p>⑫ 저속, 가속의 상태</p> 	<p>⑬ 운행중 이상이 발생된 개소</p> 	

# 점검안내

## 일상점검(운행전 점검)

차량을 안전하게 사용하고 사고를 미연에 방지하기 위해서는 일상점검(운행전 점검) 및 정기정검을 필히 실시하십시오. 또한, 차량을 장시간 사용하지 않을 경우라도 정기점검을 하여 주십시오. 구입시 판매 전 점검과 1,000km 주행후 무료점검을 받으십시오. 1,000km 점검은 당사 지정서비스점에서 받으시기 바랍니다.

일상점검(운행전 점검)은 차량을 사용하는 사람이 1일회 운행하기 전에 실시하는 점검입니다.

- 전날 주행시 의심나는 곳 점검
- 연료량 점검
- 브레이크 점검(브레이크 액량, 유격)
- 타이어 점검(공기압, 균열, 손상, 이상마모, 금속과 편, 돌등의 이물질, 흙의 깊이등)
- 배터리 전압 점검
- 클라치 점검
- 드라이브 체인 점검
- 엔진 오일 점검(양, 누유)
- 등화 장치, 왕커의 점검
- 백미러 점검(오염, 파손)
- 번호판 오염, 손상 점검
- 스로틀 그립 작동상태 점검
- 엔진의 시동성

### ● 저속, 가속의 상태

#### ⚠ 주의

● 이상이 발견되어 점검정비를 하여도 고쳐지지 않을 때에는 지정 서비스점에 문의하여 정비를 받으시기 바랍니다.

### 전날 주행시 의심나는 곳 점검

● 전날 또는 종전 운행시 이상한 곳이 없었습니까? 있었다면 반드시 점검을 하신 후에 운행하시기 바랍니다.

### 연료량 점검

연료가 목적지까지 주행하는데 충분한양인지 확인합니다.

연료주입은 27페이지를 참조하십시오.

#### ⚠ 경고

● 연료 탱크내의 연료가 모두 소모된 상태에서 주행 시 도로에서 시동이 꺼지면 뒷차에 추돌되어 사망 또는 중대한 부상이 발생할 수 있습니다.

## 브레이크액 점검

### 전문

#### (브레이크 액 점검)

평탄지에서 메인 스탠드를 세우고 핸들을 움직여 마스터 실린더 캡 윗면을 수평으로 한 상태에서 점검합니다.

액면이 하한(LOWER)선 이하에 있는가를 점검해 주십시오. 만일에 감소현상이 현저한 경우에는 브레이크 계통에서 액이 누출되고 있기 때문입니다. 액의 누유나 손상이 없는가를 점검하고, 접속부, 클램프에 느슨함이 없는가를 잘살펴 점검합니다.

또한 핸들을 좌우로 돌렸을 때나 주행중의 진동으로 호스, 파이프의 보호부가 다른 부품과 접촉될 우려가 없는지 점검합니다.

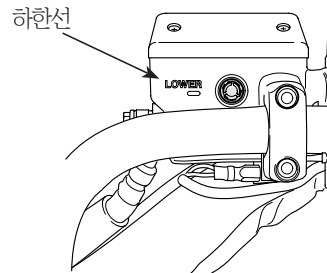

# 점검안내

## 일상점검(운행전 점검)

### 주의

- 브레이크액이 규정정보보다 현저하게 감소되었을 때에는 제동력이 저하되어 사고가 발생할 수 있으므로 액점검은 물론 후륜트/리어 브레이크 패드의 마모상태도 점검하시기 바랍니다.
- 브레이크 호스가 열화, 노화되거나 타이어 등에 간섭되어 파열되었을 때에는 제동불가로 인해 추돌사고등이 발생하여 사망 및 중대한 부상을 입을 수 있으므로 수시로 점검하시기 바랍니다.

### 〈브레이크 액 보충〉

- 핸들을 움직여 리저브 탱크 윗면을 수평으로 합니다.
- 마스터 실린더 주위의 먼지, 오물을 깨끗이 닦고, 이물질이 마스터실린더 안에 떨어지지 않도록 합니다.
- 캡 스크류를 풀고 캡, 다이어프램을 벗겨 냅니다.
- 마스터 실린더에 상한선까지 지정 브레이크액을 보충합니다. 다이어프램의 조립방향과 이물질에 주의하여 캡을 정확하게 조여줍니다.

### 지정브레이크액 DOT3 or DOT4

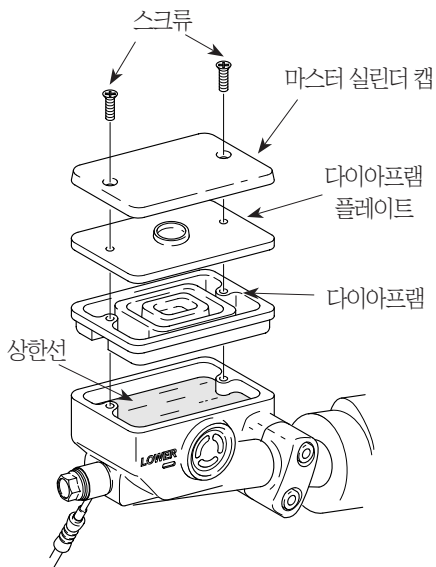

### 주의

- 상한선 이상, 브레이크액을 넣지 않도록 하십시오. 브레이크액이 세어나와서 외장 커버류에 묻으면 도장면이 손상되거나 파손되며, 눈 및 피부에 묻었을 경우 실명 또는 인체에 치명적인 손상을 입을 수 있습니다.
- 브레이크액을 보충할 때는 마스터 실린더 안에 먼지나 물같은 것이 혼입되지 않도록 충분히 주의해 주십시오. 만약, 혼입되면 제동력을 저하시켜서 사고가 발생할 수 있습니다.
- 브레이크액의 감소현상이 현저할때는 브레이크시스템의 이상이 있는것이므로 가까운 지정 서비스점에 문의하여 주시기 바랍니다.
- 화학 변화를 방지하기 위해 제조회사가 다른 브레이크액은 사용하지 않도록 해 주십시오.
- 폐 브레이크액 및 브레이크 패드를 지정장소에 버리지 않으면 환경을 오염시켜 법의 제재를 받을 수 있습니다.

# 점검안내

## 일상점검(운행전 점검)

### 브레이크패드의 점검

브레이크를 작동시켜 브레이크패드의 마모 한계선이 브레이크 디스크의 측면에 도달하면 패드의 마모 한계입니다.

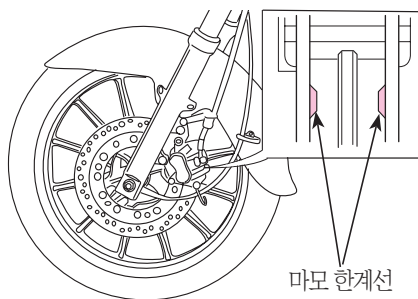

### ⚠ 주의

- 브레이크액의 감소현상은 브레이크패드 마모로 인해 발생하는 경우도 있으므로 이를 감안하여 점검하여 주십시오.
- 브레이크 디스크에 방청유를 뿌리지 마십시오. 제동불가로 인한 전복 또는 충돌사고로 사망 또는 중대한 부상을 입을 수 있습니다.

### 후륜

#### <브레이크 페달 유격 점검>

브레이크 페달은 적당한 유격이 필요합니다. 브레이크 페달을 손으로 저항이 느껴질 때까지 눌러서 페달 선단부의 유격이 적당한가를 점검합니다. 만약, 브레이크 페달의 유격이 적당하지 않거나 눌러지는 감이 물렁하다고 느껴질 경우는 이상이 있는 것이므로 지정 서비스점에 문의하여 주시기 바랍니다.

브레이크 페달의 유격	10~20mm
-------------	---------

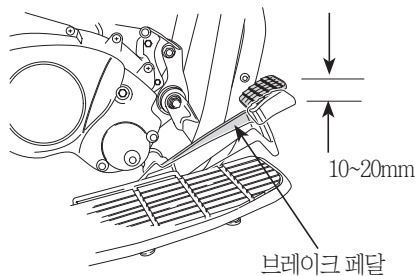

#### <브레이크액 점검>

평탄지에서 메인 스탠드를 세우고 시트 아래쪽에 있는 리어 브레이크액 리저버의 액면을 점검합니다. 이때 액면이 상한선(UPPER)과 하한선(LOWER) 사이에 있어야 하며 하한선 이하에 있으면 액을 보충해 주십시오. 만일, 액의 감소현상이 현저한 경우에는 브레이크 계통에서 액이 누출되고 있기 때문이므로 액의 누출이나 손상이 없는가, 접속부, 클램프에 느슨함이 없는가를 점검합니다.

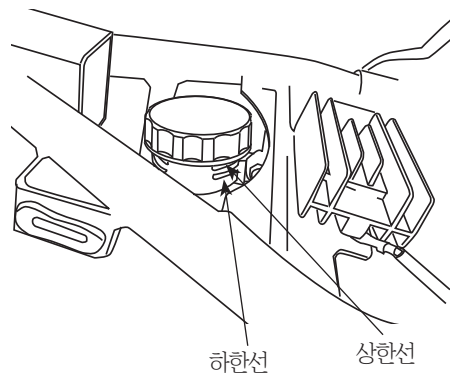

# 점검안내

## 일상점검(운행전 점검)

### ⚠ 주의

- 브레이크액이 규정선보다 현저하게 감소 되었을 때에는 제동력이 저하되고 사고가 발생될 수 있으므로 액점검은 물론 브레이크 패드의 마모상태도 점검하시기 바랍니다.
- 브레이크 호스가 열화, 노화되거나 타이어 등에 간섭되어 파열되었을 때에는 제동불가로 인해 추돌 사고등이 발생하여 사망 및 중대한 부상을 입을 수 있으므로 수시로 점검하시기 바랍니다.

### 〈브레이크 액 보충〉

- 브레이크 액 리저버의 캡을 열고 리저버 캡 플레이트와 다이어프램을 분리합니다.
- 리저버 상한선까지 지정 브레이크 액을 보충하고 다이어프램, 리저버 캡 플레이트 및 리저버 캡을 조립합니다.

지정 브레이크액

DOT3 or DOT4

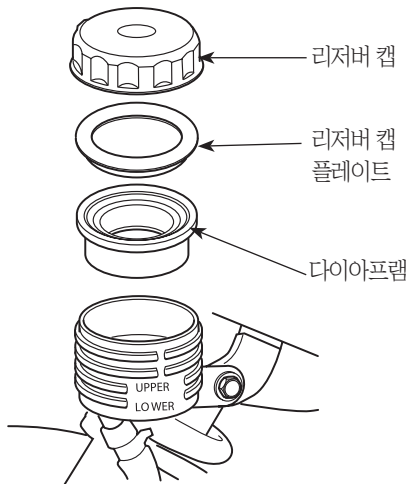

### ⚠ 주의

- 상한선 이상, 브레이크액을 넣지 않도록 하십시오. 브레이크액이 넘치거나 새어나와서 외장 커버류에 묻으면 도장면이 손상되거나 파손되며, 눈 및 피부에 묻었을 경우 실명 또는 인체에 치명적인 손상을 입을 수 있습니다. 만약 눈에 묻었을 경우는 즉시 다량의 깨끗한 물로 충분히 씻은 후 의사의 치료를 받으시고, 피부에 묻었을 경우는 즉시 다량의 물과 세수비누로 충분히 씻어 주십시오.
- 브레이크액을 보충할 때는 마스터 실린더 안에 먼지나 수분이 혼입되지 않도록 충분히 주의해 주십시오. 만약, 혼입되면 제동력을 저하시켜서 중대한 사고가 발생할 수 있습니다.
- 브레이크액의 감소현상이 현저할때는 브레이크 계통의 이상이 있는것이므로 가까운 지정 서비스점에 문의하여 조치를 받으시기 바랍니다.
- 화학 변화를 방지하기 위해 제조회사가 다른 브레이크액은 사용하지 않도록 해 주십시오.
- 폐 브레이크액 및 브레이크 패드를 지정장소에 버리지 않으면 환경을 오염시켜 범의 제재를 받을 수 있습니다.

# 점검안내

## 일상점검(운행전 점검)

### 〈브레이크 패드 점검〉

브레이크를 작동시켜 브레이크 패드의 마모 한계선이 브레이크 디스크의 측면에 도달하면 패드의 마모한계입니다.

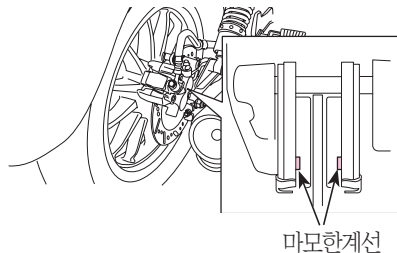

### ⚠ 주의

- 브레이크액의 감소현상은 브레이크 패드 마모로 인해 발생하는 경우도 있으므로 이를 감안하여 점검하여 주십시오.
- 브레이크 디스크에 방청유를 뿌리지 마십시오. 제동불가로 인한 충돌사고로 사망또는 중대한 부상을 입을 수 있습니다.

### 타이어 점검

#### 〈공기압의 점검〉

공기압의 접지부 상태를 보아 공기압이 적당한가

를 점검합니다. 타이어 접지부의 상태가 이상한 경우에는 공기압계이자로 점검하고 규정 공기압으로 하여 주십시오

공기압은 타이어가 주행전 상온에서 측정해 주십시오

#### 〈타이어의 공기압〉

타이어 크기	전륜	90/90-18	
	후륜	130/90-15	
타이어 공기압 (kg/cm <sup>2</sup> )	1인 승차시	전륜	2.00kg/cm <sup>2</sup> (29psi)
		후륜	2.00kg/cm <sup>2</sup> (29psi)
	2인 승차시	전륜	2.30kg/cm <sup>2</sup> (33psi)
		후륜	2.30kg/cm <sup>2</sup> (33psi)



### ⚠ 주의

- 공기압이 적으면 핸들이 무겁거나 떨릴 수 있고, 타이어 바깥 마모가 심하게 되어 연료 과소비의 원인이 됩니다.
- 공기압이 많으면 핸들의 조작은 가벼워 쉬우나, 진동이 발생되어 승차감이 좋지 않으며, 타이어 중앙부의 마모가 심하게 될 수 있습니다.

### [균열, 손상]

타이어 접지면과 측면에 균열과 손상이 없는가를 점검합니다.

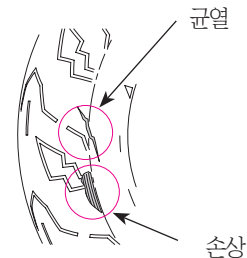

### [이상, 마모]

타이어의 접지면에 이상 마모가 없는가를 점검합니다.

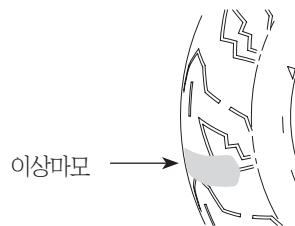

# 점검안내

## 일상점검(운행전 점검)

### [금속조각, 돌 등의 이물질]

타이어의 접지면과 측면에 못과 돌등이 박혀있거나 박혀있던 자국이 있는 가를 점검합니다.

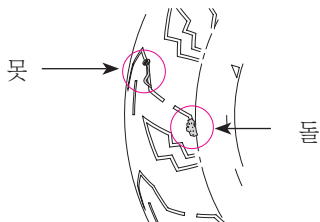

### [흠의 깊이]

- 흠의 깊이가 부족한지를 웨어 인디케이터(마모 한 계표시)로 점검합니다.
- 웨어 인디케이터가 나타날 경우에는 사용한도이므로 즉시 새타이어로 교환하십시오.

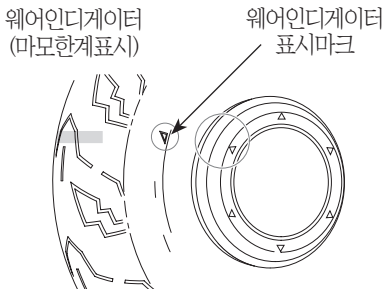

## ⚠ 주의

- 공기압이 정상이 아니고, 타이어에 균열, 손상 및 이상 마모가 있으면 핸들이 흔들리고, 펑크가 발생되어 전복으로 인한 부상을 입을 수 있으므로 일상점검을 하여 주시기 바랍니다.
- 이 차는 튜브레스 타이어가 장착되어 있으므로, 타이어 교환시에는 반드시 튜브레스 타이어를 장착하여 주시기 바라며, 펑크 발생시에는 지정 서비스점에 문의하거나 방문하셔서 조치를 받으시기 바랍니다.
- 규격에 맞지 않는 타이어를 장착하게 되면 차체 간섭에 의한 마모로 펑크가 발생되어 전복으로 인한 부상을 입을 수 있습니다.
- 엔진오일 주입시 오일이 흘러 타이어에 묻게 되면 주행시 미끄러져 전복사고 발생 및 제동불량으로 인한 충돌사고가 발생할 수 있습니다.
- 폐 타이어를 지정된 장소에 버리지 않으면 환경을 오염시켜 법의 제재를 받을 수 있습니다.

## 클러치 점검

### <레버 유격 점검>

저항을 느낄 때까지 손으로 클러치 레버를 당기고, 레버 끝의 유격량이 규정 범위내에 있는지를 눈금자 등으로 점검합니다.

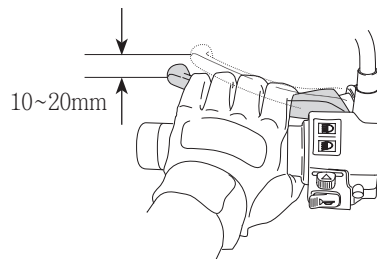

### <클러치 작동>

- 아이들링 상태에서 클러치 레버를 힘껏 당겼을 때 이상음이 없는지 이상하게 무겁지 않은지 점검합니다.
- 클러치 레버를 서서히 놓으면서 발진했을 때 미끄러짐이 없고 접속이 원활한지를 점검합니다.

# 점검안내

## 일상점검(운행전 점검)

### 〈클러치 레버 조정〉

클러치 케이블의 클러치 레버측 또는 클러치축의 어저스터로 조정합니다.

- 주조정은 클러치축의 록크 너트를 풀고 어저스터로 조정합니다.
- 미세한 조정은 클러치 레버측의 록크 너트를 풀어서 어저스터를 돌립니다.
- 조정후에는 록크 너트를 조입니다. 조정후, 클러치레버를 손으로 저항을 느낄 때까지 끌어당겨 레버선단의 유격이 규정범위 안에 있는지를 확인합니다.

클러치 레버의 유격

10~20mm

### ⚠ 주의

- 조정후, 엔진시동을 걸어서 기어 변속 조작이 부드러운지 확인해 주십시오. 만약, 기어 변속이 부드럽지 않으면 기어의 조기 마모 또는 클러치 디스크 조기 소손의 원인이 되며, 이로 인해 주행중 조작성이 불량하게 되면 전복 등으로 인해 부상을 입을 수 있습니다.

### 〈주 조정〉

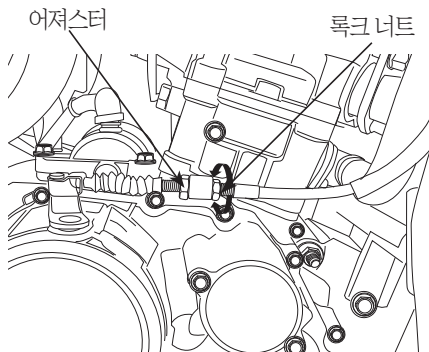

### 〈미세한 조정〉

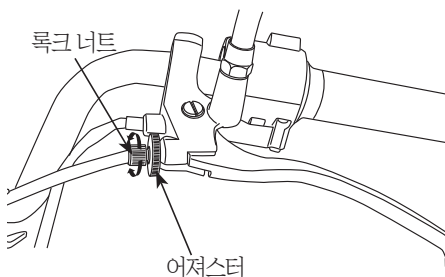

### 스롯틀 그립 점검

- 스롯틀 그립이 부드럽게 작동되는지 점검합니다.
- 스롯틀 그립의 유격을 측정합니다  
유격 : 2~6mm
- 어저스터로 유격을 조정합니다.

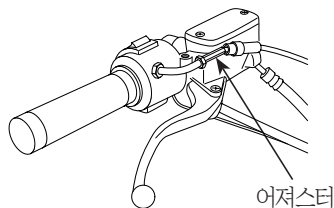

### ⚠ 주의

- 스롯틀 케이블은 습기 유입등으로 인해 발청, 결빙이 발생하게 되면 케이블 걸림 현상이 나타날 수 있으므로, 출발전에 작동상태를 점검하여 주십시오. 만약, 스롯틀 그립을 작동후 원 위치 했을 때 엔진 회전수가 하강하지 않는다면 급출발 및 제동불량으로 사망 또는 중대한 부상이 발생할 수 있으므로 운행을 중단하시고 가까운 지정 서비스점에 문의하여 주시기 바랍니다.



# 점검안내

## 일상점검(운행전 점검)

### 드라이브 체인

#### <드라이브 체인 유격>

- 엔진을 정지 및 기어를 중립위치에 놓고 메인스텐드로 차체를 세웁니다.
  - 체인텐서를 분리합니다.
  - 텐서 롤러가 접촉되었던 위치를 기준으로 하여 드라이브 체인(아래)의 진폭이 최대가 될수 있도록 하여 유격을 측정합니다.
- 유격 : 50 ~ 60mm

### ⚠ 주의

- 드라이브체인 중간부에서의 유격측정은 리어스왕암의 크로스 파이프의 간섭으로 측정이 곤란합니다.
- 진폭은 손으로 드라이브 체인을 상하로 힘껏 당겨서 측정하십시오.

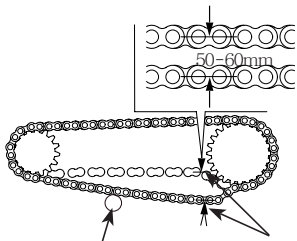

리어스왕암 크로스 파이프      체인텐서 접촉부

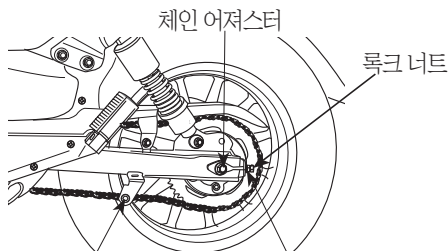

체인 어저스터 롤러      어저스터 너트

- 유격이 맞지 않을때는 액슬 너트를 풀고, 좌우의 록크 너트로 푼후 어저스터 너트를 돌려 조정합니다.
- 체인어저스터의 눈금은 반드시 좌우가 동일한 위치로 맞추어 주십시오.
- 액슬 트를 꼭 조입니다.
- 조임토크 : 6 ~ 8kgfm
- 어저스터 너트를 조이고, 록크 너트를 조입니다.

### ⚠ 주의

- 드라이브 체인의 유격이 맞지 않으면 체인이 이탈되거나 절단될 수 있으며, 이로 인한 주행중 급정지, 전복등이 발생하기 되면 사망 또는 중대한 부상을 입을 수 있습니다.
- 드라이브체인 유격이 무작계 조정되어 있으면, 드라이브 스프로켓의 카운터 샤프트 접촉면이 조기에 마모되어 주행중 소음이 발생할 수 있습니다.

#### <드라이브 체인의 점검>

- 드라이브 체인의 늘어남과 스프로켓의 손상마모를 점검합니다. 롤러의 손상, 핀의 헐거움이 보일 경우는 체인을 교환합니다.
- 스프로켓의 마모, 손상된 것은 교환합니다. 체인이 마르지 않았나, 먼지, 오물, 흙, 모래등이 묻어 있지 않았나 점검합니다, 먼지, 오물 등을 닦아내고 깨끗한 체인에 기어오일 SAE#80 및 "STD구리스"를 발라 주십시오.

### 🔧 알림

- 우천시 주행하였을 때에는 바로 세제 등을 사용하여 체인의 오염을 제거하고, 충분히 건조시킨 후 기어오일 "SAE#80" 및 "STD구리스"를 발라주면 드라이브 체인의 고장 및 손상을 예방할 수 있습니다.

### ⚠ 주의

- 체인을 조정한 후 반드시 리어브레이크 페달의 작동상태를 점검합니다.

# 점검안내

## 일상점검(운행전 점검)

### 엔진오일의 점검

- 평탄지에서 차체를 수직으로 세우고 엔진오일량과 오염도를 점검합니다.
- 엔진을 2-3분간 공회전 시키고 엔진정지 2-3분 후에 엔진오일 확인 창에 상한선과 하한선 사이에 있는가를 점검합니다.
- 오일량이 하한선에 가까우면 상한선 가까이 까지 오일을 보충해 주십시오.

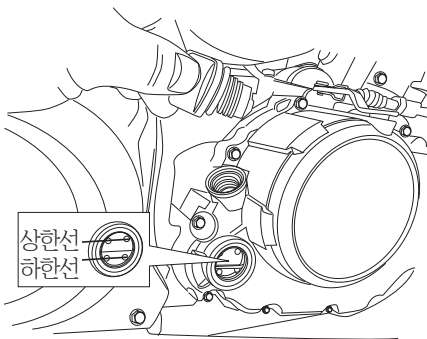

### <엔진오일의 교환>

엔진오일이 오염되어 있으면, 엔진의 수명을 현저하게 단축시킵니다. 오일량, 오일종류, 교환시기를 지켜주십시오.

- 평평한 곳에서 차량을 메인스탠드로 세우고 엔진을 2-3분간 공회전(워밍업)시킵니다.
- 엔진정지후 용기를 엔진의 아래에 놓고, 오일 레벨 게이지와 오일 드레인 볼트를 풀어냅니다.

전 용 량	1.5L
오일 교환시	1.25L
필터 교환시	1.35L

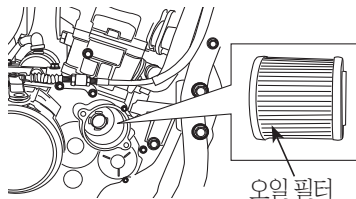
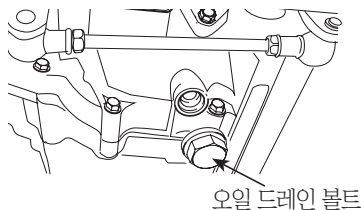

### ⚠ 주의

- 배달, 택배용도 또는 비포장 도로를 자주 주행하는 경우는 정상적인 교환주기 보다 조기에 교환하여 주시오.

### <지정 순정오일>

엔진의 내구성 향상과 수명연장을 위해 반드시 순정오일을 사용하십시오. 시중 사제 오일을 사용하면 보증수리 혜택을 받을수 없습니다.



모티스 4오일(4사이클용 오일)

# 점검안내

## 일상점검(운행전 점검)

### ⚠ 주의

- 엔진정지 직후의 교환은 엔진, 머플러, 엔진오일이 뜨거워서 있기 때문에 화상에 주의하여 주십시오.
- 보충할 때는 오일주입구에 먼지나 오물등이 들어가지 않도록 주의하여 주시고, 확실히 캡을 닫아 주십시오. 오일이 흘렀을 때는 깨끗하게 닦아주십시오.
- 오일은 규정량보다 많거나 적으면 엔진에 나쁜영향을 미칩니다.
- 순정오일(모티스4오일)을 사용하지 않고, 사제오일을 사용하거나, 순정오일과 사제오일을 혼용해서 사용하면 엔진의 부조현상이 발생하여 엔진수명 단축 등 각종 고장의 원인이 될 수 있으며, 이로 인해서 주행중에 엔진이 고착되면 전복 또는 추돌사고로 인해 사망 또는 중상을 입을 수 있습니다.
- 2사이클 엔진오일을 주입하지 마십시오. 엔진에 치명적인 손상을 줄 수 있으며, 이로 인해 주행중 소착하게 되면 사고발생으로 사망 또는 중대한 부상을 입을 수 있습니다.
- 오일 드레인 볼트 조립시 오일 필터 스크린 및 스프링이 분실되지 않도록 주의하여 주십시오. 만약, 조립되지 않으면 엔진내 이물질 유입으로 인해 엔진 각부의 조기마모 또는 파손에 의한 엔진정지로 추돌, 전복사고가 발생할수 있습니다.
- 폐 엔진오일을 지정된 장소에 버리지 않으면, 환경을 오염시켜 법의 제재를 받을 수 있습니다.

### 등화장치, 윙커 점검

#### [헤드라이트, 테일라이트]

엔진을 시동하고 스위치를 조작하여 라이트가 켜지는지, 렌즈의 오염이나 파손이 없는지 점검해 주십시오.

#### [스톱램프 점검]

메인 스위치를 "ON"으로 합니다. 전륜, 후륜 브레이크를 별도로 작동하면서 스톱램프가 점등하는지, 렌즈의 오염상태나 손상에 대해서도 점검해 주십시오.

#### [윙커 점검]

메인 스위치를 "ON"으로 합니다. 윙커스위치를 조작하여 전후좌우의 램프가 정확하게 점멸하는지, 동시에 윙커 자동음이 울리는지를 확인합니다.

또, 렌즈의 더러움이나 손상(파손)에 대해서도 점검해 주십시오.

### 램프 교환방법

- 램프 교환시 메인스위치를 OFF로 하여 주십시오.
- 반드시 정품 램프로 교환하시기 바랍니다.
- 신품 램프 교환후 정확하게 작동하는지를 점검하여 주십시오.

- 램프 교환시 메인스위치를 OFF로 하여 주십시오.
- 반드시 정품 램프로 교환하시기 바랍니다.
- 신품 램프 교환후 정확하게 작동하는지를 점검하여 주십시오.

#### [헤드라이트 LED]

- ① 스크류를 풀고 헤드라이트 앞세이를 분해 합니다.
- ② 새 헤드라이트로 교환하고 조립은 분해의 역순으로 합니다.

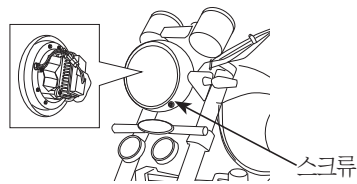

헤드라이트 규격	LED
----------	-----

#### [테일라이트]

- ① 램프 스크류를 풀고 테일라이트를 분해 합니다.
- ② 벌브를 살짝 누르면서 시계 반대방향으로 돌려서 분해합니다.
- ③ 새 벌브로 교환하고 조립은 분해의 역순으로 합니다.

# 점검안내

## 일상점검(운행전 점검)



테일 라이트 벌브 규격	12V 5W/21W
--------------	------------

### [라이센스 라이트 벌브]

- ① 탭핑 스크류를 풀고 라이센스 렌즈를 분해합니다.
- ② 벌브를 살짝 누르면서 시계 반대방향으로 돌려서 분해합니다.
- ③ 새 벌브로 교환하고 조립은 분해의 역순으로 합니다.



라이센스 벌브 규격	12V 2.1W
------------	----------

### ⚠ 주의

- 분해할 때 테일라이트 렌즈가 손상되지 않도록 주의하십시오.
- 테일라이트 렌즈를 교환할 때 정확하게 렌즈실을 조립하여 주십시오.

### [원거 교환 방법]

#### <후론트 원거 LED>

- ① 좌/우측 원거 LED를 분리합니다.
- ② 새 LED로 교환하고 조립은 분해의 역순으로 합니다.

후론트 원거 규격	LED
-----------	-----

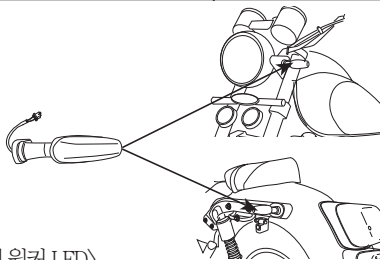

#### <리어 원거 LED>

- ① 좌/우측 원거 LED를 분리합니다.
- ② 새 LED로 교환하고 조립은 분해의 역순으로 합니다.

리어 원거 규격	LED
----------	-----

### 백미러의 점검

시트에 앉아 바른 운전자 자세를 취했을 때 백미러로 정확히 후방의 사물이 보이는가를 확인합니다. 백미러의 오염 및 손상을 점검합니다.

### 연료누출의 점검

연료 탱크, 호스, 스로틀바디, 인젝터 등에서 가솔린 누출이 없는지 점검합니다.

### 번호판의 오염, 손상의 점검

번호판에 또한 오염이나 손상이 없는지를 점검합니다. 확실히 부착되었는지 손으로 만져 확인하고 점검합니다.

### 냉각수 점검

- ① 메인 스탠드를 이용하여 평평한 곳에 차량을 세우십시오.
- ② 냉각수가 규정범위 이하이면 규정범위까지 보충합니다.

냉각수(L)	전용량	0.9
	교환시	0.6

### ⚠ 주의

- 냉각수 양이 규정범위 이하일 경우는 냉각수 누유(엔진, 라디에이터, 호스 등)를 확인하십시오.

# 점검안내

## 정기점검정비

각 부분을 정비점검 할 때마다 사용설명서에 기재되어 있는 차트대로 운행전 점검을 해주십시오.

I: 점검 및 필요한 경우는 청소, 조정, 급유 또는 교환

R: 교환, L: 급유, C: 청소

점 검 시 기 항 목		거 리 (주 의 1)					비 고
		1,000km (1개월)	4,000km (6개월)	8,000km (12개월)	12,000km (18개월)	16,000km (24개월)	
★	휴 엘 라인		I	I	I	I	
★	스롯틀 그림의 작동	I	I	I	I	I	
	에어크리너 엘리먼트		R	R	R	R	• 습기나 먼지가 많은 장소는 보다 자주 점검 교환
	스 파 크 플 러 그		I	R	I	R	• 점검 및 필요시 교환
★	벨브간극		I	I	I	R	
	엔진오일	R	R	R	R	R	• 배달, 택배, 비포장도로 운행등의 경우는 보다 자주 교환
★	엔진오일필터	R	R	R	R	R	
★★	드라이브체인	I/L	I/L	I/L	I/L	I/L	
★	냉각수 점검	I	I	R	I	R	• 일일점검 및 필요시 보충 교환
★	브레이크액	I	I	I	I	R	
★	브레이크패드	I	I	I	I	I	• 필요하면 교환

## 점검안내

### 정기점검정비

항 목		거 리 (주 의 1)					비 고
		1,000km (1개월)	4,000km (6개월)	8,000km (12개월)	12,000km (18개월)	16,000km (24개월)	
★	브레이크장치	I	I	I	I	I	•마스터 실린더, 캘리퍼
★	브레이크스톱스위치	I	I	I	I	I	
★	헤드라이트		I	I	I	I	
★	클러치	I	I	I	I	I	
	사이드스탠드		I	I	I	I	
★	서스펜션			I		I	
★	너트,볼트 조임상태	I		I		I	
★★	휠 / 타이 어	I	I	I	I	I	
★★	스티어링 핸들 베어링	I	I	I	I	I	

★ 적당한 공구나 정비 데이터가 없는 경우, 또한 기계적 기술이 없는 경우는 판매점 또는 당사가 지정하는 수리점에서 정비점검을 받아주십시오.

★★ 안전을 위해 이러한 정비점검은 판매점 또는 당사가 지정하는 수리점에서 받아 주십시오.

### ⚠ 주의

1. 주행거리가 16,000km를 초과한 이후에는 상기 표내에 정해져 있는 간격으로 정비점검을 반복합니다.
2. 표준적인 사용조건과 다르게 사용하는 경우 (배달,택배,비포장도로운행등)는 부품 내구성이 표준적으로 사용할 때보다 매우 열악합니다. 이런 경우 정기 점검시기, 소모품, 오일교환주기 등에 관해서는 각 사업소나 가까운 지정 서비스점에 문의하여 점검하여 주십시오.

# 점검안내

## 정기점검정비

### 간단한 정비

여기에서는 차량의 점검결과, 청소상태, 조정, 교환 등의 정비가 요한 경우 통상적으로 많이 행하는 실시 방법을 설명합니다.

### ⚠ 주의

- 정비할 때는 안전을 충분히 고려해 주십시오.
- 장소는 평평한 곳을 선택해서 메인 스탠드를 세우고 합니다.
- 적절한 공구를 사용합니다.
- 정비는 메인 키를 뺀 상태에서 합니다.
- 엔진 정지 직후에 점검, 정비할 때에는 엔진, 머플러 등에서 열이 발생되므로 화상에 주의하십시오.
- 자가 정비 후에 발생하는 교환품(부품, 오일류 등)은 반드시 지정된 용기에 담아서 폐처리업자에게 처리하시기 바랍니다.
- 와이어류는 정구사양의 순정품을 사용하지 않으면, 과전류 발생으로 피복류가 녹아내려 쇼트발생 및 인화물질이 있을시 화재가 발생할 수 있습니다.
- 자가 정비시 이물질 등이 내부로 유입되면 주행중 엔진 정지 및 차량 전복사고로 중대한 부상을 입을 수 있습니다.
- 자가 정비시 회전중인 휠에 손이나 다리를 넣으면 중대한 부상을 입을 수 있습니다.
- 단자의 조립을 느슨하게 하면 주행시 단자 이탈로 인해 쇼트가 발생될 수 있으며, 인화물질이 있을시에는 화재가 발생될 수 있습니다.
- 와이어, 케이블류의 클램프를 제거하거나, 정비후 클램프 작업을 누락시키면 와이어케이블이 간섭되거나 절손되어 작동불능 및 쇼트로 인한 화재가 발생할 수 있습니다.

### 에어크리너 엘레먼트

#### [점검]

- 이 차에는 오일이 함유되어 있는 비스카스식 에어 크리너 엘레먼트가 사용되어 있어 청소를 하실 필요가 없습니다.
- 4,000km마다 교환해 주십시오.

#### [분해]

- 스크류 4개를 풀어 에어크리너 케이스 커버를 떼어냅니다.
- 와서 스크류 3개를 풀어 에어크리너 엘레먼트를 빼냅니다.

#### [조립]

- 조립은 분해의 반대순으로 합니다.

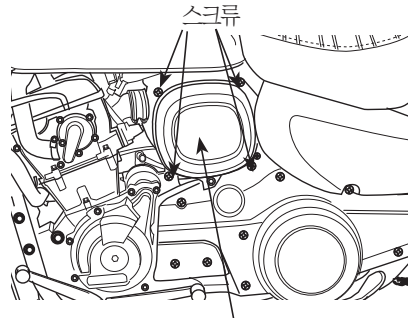

에어 크리너 케이스 커버

에어크리너 엘레먼트

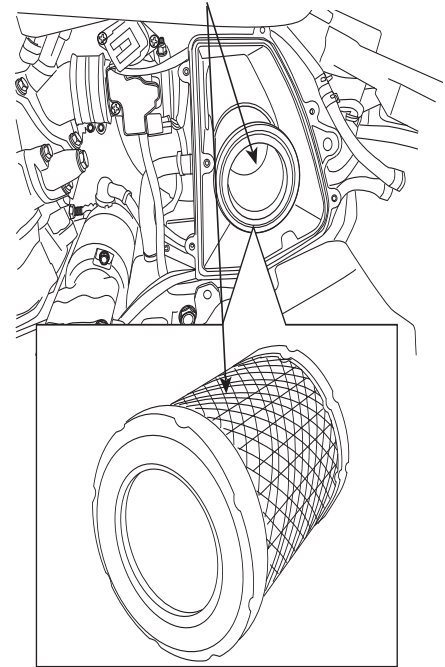

# 점검안내

## 정기점검정비

### ⚠ 주의

- 에어크리너 엘레먼트의 조립이 불완전하게 되면, 먼지나 오물이 직접 흡수되어 실린더의 마모로 출력저하를 일으켜, 엔진의 내구성에 악영향을 줍니다. 확실하게 조립해 주십시오.
- 또한 세차시 에어크리너 에 물이 들어가지 않도록 주의해 주십시오.  
에어 크리너 내부에 물이 들어가면 시동불량의 원인이 됩니다.
- 침수지역으로 운행하지 마십시오.  
만약, 에어클리너 및 엔진에 물이 유입되면 시동꺼짐으로 인한 추돌사고가 발생할 수 있습니다.

### 스파크 플러그

스파크 플러그의 전극이 오염, 손상되었거나 간극이 맞지 않으면 만족스러운 점화가 이루어지지 않으므로 정기적으로 점검하고 청소 및 간극조정을 실시해야 합니다.

- 스파크 플러그 캡을 벗겨냅니다.
- 플러그 주위를 청소합니다.
- 플러그 렌치로 플러그를 빼어 냅니다.
- 플러그 클리 등으로 플러그를 청소합니다.
- 전극의 분리, 마모, 부식등이 없는지 점검합니다. 중심전극의 끝이 둥글게 되어 있는것은 교환이 필요합니다.
- 필러게이지로 간극을 측정합니다.

필러게이지 간극	0.8~0.9mm
----------	-----------

- 손으로 플러그 와사가 실린더 헤드에 닿을 때까지 돌립니다.

표준플러그	CR8E
-------	------

- 새로운 플러그는 이 상태에서 플러그 렌치로 3/4 회전 시켜 (1.5 ~ 1.7 kgf.m) 조립합니다.

스파크 플러그를 재사용할 때에는 1/8회전시켜 조입니다.

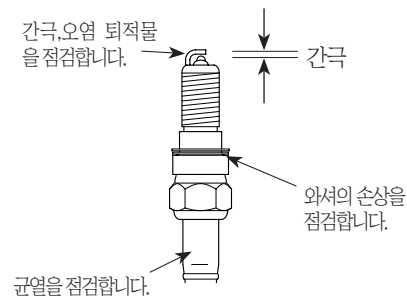



# 점검안내

## 정기점검정비

### ⚠ 주의

- 스파크 플러그를 순정품을 사용하지 않고 사제품을 사용하거나 열가가 맞지 않는 것을 사용하면 시동이 잘 안되거나 주행중 시동이 꺼질 수 있으며 이로인한 사고 발생으로 중대한 부상을 입을 수 있습니다.
- 반드시 표준 플러그(CR8E) 사용하여 주십시오.
- 운행후에는 스파크 플러그에서 고열이 발생하므로, 점검시 화상에 주의하시기바랍니다.

### 배터리

#### [분해]

- ① 메인 스위치를 "OFF"로 합니다.
- ② 우측 시트 아래에 있는 RH. 로워커버를 분리합니다.

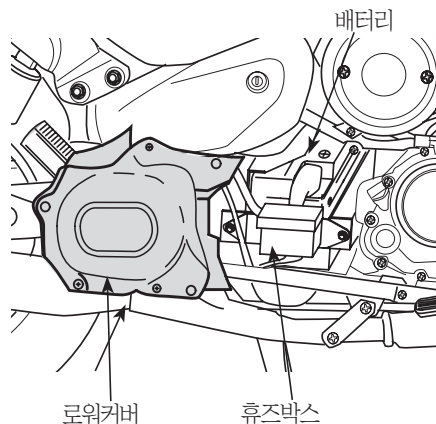

- ③ 배터리 밴드를 풀니다.
- ④ 배터리의 (-)단자부터 먼저 분리하고 다음으로 (+)단자를 분리합니다.
- ⑤ 배터리박스로부터 배터리를 꺼냅니다.

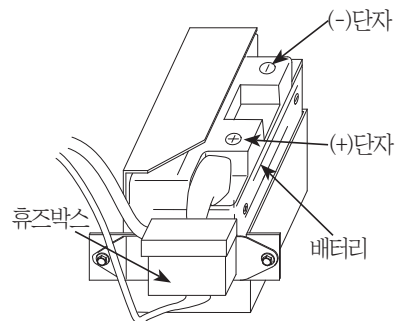

#### [조립]

조립은 분해의 역순으로 합니다.

#### [단자부 청소]

- 배터리 단자부에 오염과 부식이 생겼을 경우 배터리를 떼어내어 청소를 하십시오.
- 단자부가 부식되어 흰가루가 부착되어 있을 경우 미지근한 물로 닦아 주십시오.  
단자부가 현저히 부식되었을 경우에는 배터리 코드를 분해하여 와이어 브러쉬 또는 사포로 닦아 주십시오.

## 점검안내

### 정기점검정비

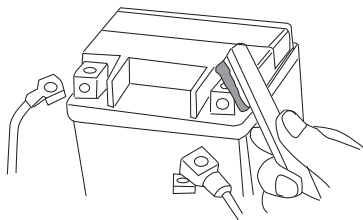

#### 알 림

- 이 차에는 밀폐식 무보수(MF) 배터리가 장착되어 있습니다. 배터리액의 점검 보충은 필요 없으며 이상이 확인되는 경우에는 지정 서비스점에서 정비를 받으십시오.

#### 주의

- 단자로부터 배터리 단자를 분해할 경우에는 메인 스위치를 끄고 필히 (-)극 배터리 단자부터 분리하여 주십시오.  
조립할 경우는 (+)극 단자를 조립하고 다음에 (-)극 단자를 조립하여 주십시오. 만약, 반대로 작업하면 작업시 쇼트가 발생하여 인화물질이 있는 경우 화재가 일어날 수 있습니다.
- (+)(-) 단자를 취급할 때 주위의 부품과 접촉되지 않게 주의하여 주십시오. 부품과 접촉되면 스파크가 일어나 다른 전장품에 악영향, 오작동을 줄 수 있으며 화재가 발생하거나 감전사고가 발생할 수 있습니다.
- 배터리를 취급할 때 무리한 충격을 가하거나, 화기가 가까이 가게 되면 폭발에 의한 부상을 입을 수 있습니다.
- 배터리액이 단자부에 닿으면 단자가 빨리 부식될 수 있습니다.
- 밀폐식 배터리이므로 주입구는 절대로 분해하지 마십시오.
- 장기간 사용하지 않을 경우는 자기 방전과 전기방전이 되기 때문에 차로부터 배터리를 분리하여 완전 충전후 비랍이 통하는 어두운 장소에 보관해 주십시오.  
만약 차에 있는 그대로 보관하는 경우는 (-)극 단자를 분해 하십시오.

#### 주의

- 배터리 커버를 제거하여 사용할 때, 배터리 (+)(-) 단자가 이물질로 인해 연결되어 쇼트가 발생하게 되면, 주위에 인화물질이 있는 경우 화재가 발생할 수 있습니다.
- 배터리액이 눈 및 피부에 묻었을 경우 실명 또는 인체에 치명적인 손상을 입을 수 있습니다.
- 폐 배터리를 지정된 장소에 버리지 않으면 환경을 오염시켜 법의 제재를 받을 수 있습니다.

# 점검안내

## 정기점검정비

### 휴즈교환

메인 스위치를 끄고 나서 휴즈가 끊어져 있는지를 점검합니다. 휴즈가 끊어져 있을 경우는 지정된 용량의 휴즈로 교환합니다.

- 휴즈는 배터리 부근의 휴즈박스에 설치되어 있습니다. (RH. 로어 커버)
- 휴즈의 분해는 휴즈박스를 연다음, 끊어진 휴즈를 제거하고 같은 용량의 예비휴즈를 손으로 단단히 삽입하십시오.
- 교환 후에도 곧 휴즈가 끊어질 경우는 전기계통에 이상이 있는 것이므로 지정 서비스점에 문의하여 주시기 바랍니다. (충전계통 고장, 배선의 벗겨짐, 커넥터의 접촉 불량 등)

■ 정상

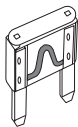

■ 단선

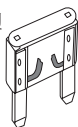

### ⚠ 주의

- 휴즈 교환시는 메인 스위치를 “OFF” 위치로 하여 주십시오.  
만약, 메인스위치 “ON”의 상태로 교환시는 쇼트로 인한 화재가 발생할 수 있습니다.
- 조립할 때 휴즈를 홀더부에 결합한 후 휴즈가 헐겁게 움직이지 않는가 확인해 주십시오. 휴즈가 헐거우면 열이 발생되어 예기치 않은 사고를 초래하는 일이 있습니다.
- 규정용량을 초과하는 휴즈를 사용하지 마십시오.  
배선의 과열, 소손의 원인이 되기 때문에 절대로 사용하지 않도록 하십시오.
- 전장품류(라이트, 계기등)를 부착할 때는 차종마다 그밖의 것을 사용하면 휴즈가 끊기거나 배터리 소모의 원인이 됩니다.
- 세차시에 휴즈홀더의 주위에 물을 강하게 뿌리는 일이 없도록 주의하여 주십시오.
- 휴즈를 제거하기 위해 드라이버나 금속물체를 이용하지 마십시오.  
합선등으로 전기 장치에 큰 손상을 입힐 수 있습니다
- 휴즈 교환후에도 계속 휴즈가 단선되면 전기장치의 다른 과부하가 있으니 지정서비스점에 정비 의뢰 하십시오.

분해시

위에서 뽑아 분리

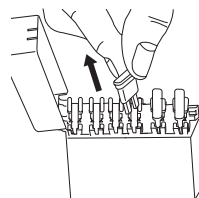

조립시

위에서 눌러끼움

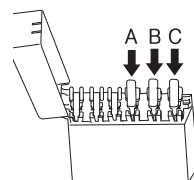

휴즈A	25A	레귤레이터
휴즈B	20A	라이트릴레이
휴즈C	15A	ECU, 팬모터 릴레이, 스피도미터, 파워릴레이

# 점검안내

## 정기점검정비

### 냉각수 교환

- ① 우측 인너 커버 리드를 엽니다.
- ② 리저브 탱크 캡을 분리합니다.
- ③ 워터펌프의 드레인 볼트를 풀고 냉각수를 배출합니다.
- ④ 차량을 우측으로 기울여 잔여 냉각수를 배출합니다.
- ⑤ 드레인볼트를 조립합니다.
- ⑥ 냉각수를 리저브 탱크에 보충합니다.
- ⑦ 엔진을 시동하여 냉각수의 공기를 제거하고 냉각수의 레벨이 일정한지 확인합니다.
- ⑧ 리저브 탱크의 캡을 조립합니다.

냉각수(L)	전용량	0.9
	교환시	0.6
	리저브탱크	0.1

※ 부동액과 증류수 혼합률 : 50:50

### 주의

- 엔진 시동을 끄고 엔진이 식을 때까지 기다리십시오.
- 냉각수 교환은 전문적인 기술이 없는 사람이 하기에 부적합하므로 전문가에게 의뢰를 하십시오.

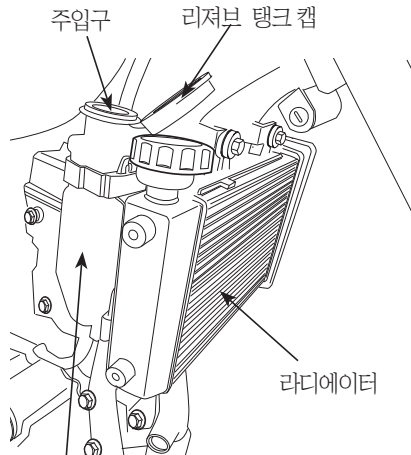

리저브 탱크

워터 펌프

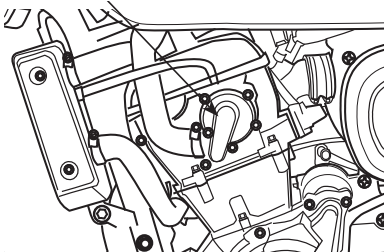

### 사이드 스탠드

- 메인스탠드를 세우고 차량을 똑바로 세웁니다.
- 사이드 스탠드 스프링이 손상, 또는 절손되지 않았나를 육안으로 확인하고, 사이드 스탠드를 움직이면서 원활하게 작동하는가를 점검합니다.
- 사이드 스탠드 스위치가 정상적으로 작동하는가를 점검합니다.

- ① 사이드 스탠드를 올립니다.
- ② 엔진 시동을 겁니다.
- ③ 스로틀 그림을 개방합니다.  
이때 엔진 회전수가 상승하면 정상입니다.
- ④ 사이드 스탠드를 다시 내립니다.
- ⑤ 기어를 1단 변속합니다.  
이때 시동이 꺼지면 정상입니다.

※ 만약 위의 방법대로 하였을때 정상적으로 작동하지 않는다면 지정 서비스점에 문의하여 수리하시기 바랍니다.

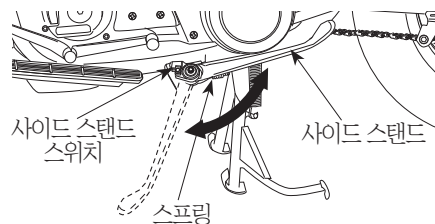

# 점검안내

## 정기점검정비

### 케이블류 리버부쓰 점검

케이블류에는 인 케이블 보호를 위해 리버부쓰가 조립되어 있습니다.

항상 정확하게 조립되어 있는지 점검하십시오. 세차시에는 리버부쓰에 직접 물을 뿌리거나 브러쉬로 문지르지 마십시오.

심하게 오염된 경우는 헹글 등으로 닦아 주십시오.

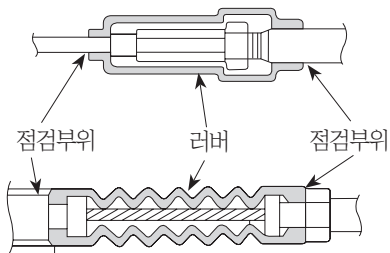

리버부쓰가 빠져 있는지 항상 점검하여 반드시 제자리에 끼워야 하며 스로틀 그림 유격 조정후에도 리버부쓰를 원 위치 시키는 것을 잊어서는 안됩니다.

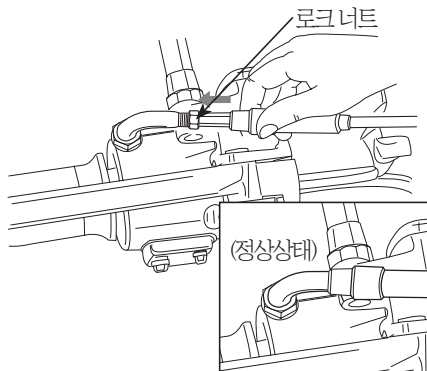

### 경고

- 스로틀 케이블의 경우 리버부쓰의 손상(이탈, 찢어짐)으로 이물질, 수분이 유입되면 동절기 결빙의 원인이 되어 작동이 원활하게 되지 않아 엔진 회전수 (RPM)조정 불가에 의한 급발진, 브레이크 제동력 저하에 의한 충돌, 전복사고가 발생되어 사망 또는 중상을 입을 수 있으므로 손상이 있을 경우 신품으로 교환하시기 바랍니다.

## 점검안내

### 정기점검정비

#### 세차시 유의사항

- 반드시 엔진의 시동을 정지시키십시오.
- 세차시 머플러 배기구에 물이 들어가지 않도록 하십시오. 머플러 내부에 물이 들어가면 시동불량과 녹발생등 원인이 될 수가 있습니다.
- 세차시 브레이크의 제동부분에 물이 들어가지 않도록 하십시오. 물이 들어 가면 제동력이 약화될 수가 있습니다. 세차후에 안전한 장소에서 주위의 교통사정에 주의하고 저속으로 주행하면서 브레이크를 가볍게 작동시켜 브레이크의 제동력을 확인해 주십시오. 만약 브레이크 제동력이 약화되었을 경우 브레이크를 가볍게 작동시키면서 저속으로 주행하여 브레이크의 습기를 말려 주십시오.
- 차에 왁스를 바를 때 도장면 및 수지부를 콤파운드 왁스등으로 심하게 닦으면 도장면이 얇게 되고 변색이 되기 쉬우므로 주의하여 주십시오.

#### ⚠ 주의

- 세차시 물유입으로 케이블 납땜부가 부식되면 시동이 되지 않을 수 있습니다.
- 세차시 머플러 안에 물이 들어가게 되면, 머플러 조기 부식으로 인해 머플러 파손 및 시동불량이 발생될 수 있습니다.
- 알코올 성분이 강한 것으로 세차하면 램프류와 플라스틱 부품이 파손되거나 색상이 변색될 수 있습니다.

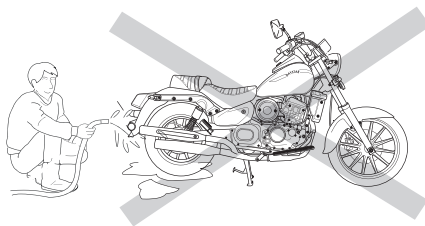

# 전장종합회로도

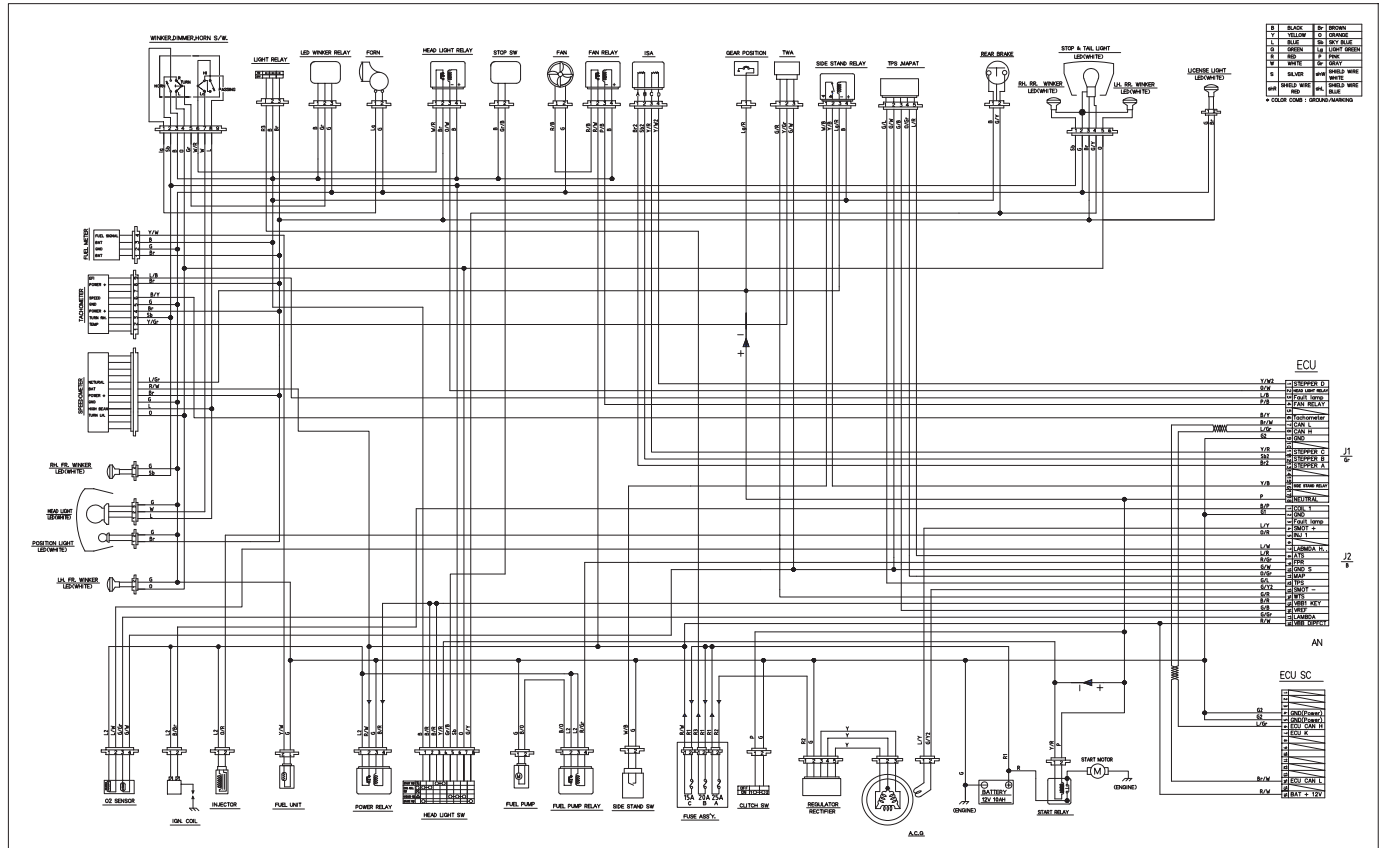

- 제작사 : 디앤에이모터스(주)
- 주 소 : 경남 창원시 성산구공단로 602 (성산동)
- 연락처 : 고객센터 (1588-0095)

## 제작 결함 사항 보고

귀하의 자동차에 잦은 고장 등의 문제로 인하여 교통사고를 유발 할 수 있는 안전도 관련 결함등이 있다고 판단되면, 귀하는 자신 및 다른 사람의 안전을 위하여 즉시 디앤에이모터스(주)와 교통안전공단 자동차안전연구원에 연락해 주시기 바랍니다.

교통안전공단 자동차안전연구원은 소비자 불만사항 등을 접수하여 분석한 후 해당 사항이 제작결함 가능성이 있다고 판단되는 경우 제작 결함조사를 실시하여 해당 제작사에게 제작결함 시정 (recall)등의 조치를 취할 것입니다.

교통안전공단 자동차안전연구원 소비자 불만 접수등의 창구는 다음과 같습니다.

교통안전공단 자동차안전연구원

- 우 427-723 경기도 화성시 삼존리 625번지
- 인터넷 홈페이지 [www.car.go.kr](http://www.car.go.kr)
- Tel : 080-357-2500 Fax : 031-355-0027



# 저급(가짜) 휘발유 사용금지 안내

## 1. 저급(가짜) 휘발유 사용시 이륜차에 미치는 영향

### 가. 연료탱크

- 연료 탱크를 조기에 부식시켜 사용수명을 단축시킴.
- 부식된 이물질이 연료 공급계통을 막아 시동장애 발생.

### 나. 스로틀 바디 / 인젝터

- 스로틀 바디의 밸브 면에 이물질 등이 퇴적되어 시동 불안전 과 시동 꺼짐이 발생.
- 인젝터 연료분사 홀 막힘으로 시동불량 및 주행중 시동 꺼짐 등이 발생.

### 다. 밸브계통

- 저급연료에 포함된 불순물이 굳어져서 기밀성 유지 불량 및 조 기마모 유발.

### 라. 피스톤

- 연소실 내부에 이상폭발 및 온도 상승으로 조기 마모 및 파손 이 발생.

### 마. 기타

- 환경오염을 극도로 유발시키고 독성물질인 벤조 피렌,톨루엔 등은 인체에 치명적인 부작용을 준다.

## 2. 저급(가짜) 휘발유의 유형

가. 정상적인 휘발유에 솔벤트,벤젠,톨루엔등을 혼합하여 사용 함.

나. 정상적인 휘발유 대신 신너를 혼합하여 사용함.

다. 정상적인 휘발유에 경유,등유등을 일정비율로 섞어 사용함.

## 3. 저급(가짜) 휘발유 취급주유소 판별방법

가. 가격이 현저하게 싼 주유소

나. 다른 주유소와 멀리 떨어져 있는 주유소

다. 서비스나 판촉활동이 소홀한 주유소

라. 판매량이 적거나 평소 적자가 난다고 소문난 주유소

마. 사장이나 주인이 자주 바뀌는 주유소

바. 주유원이 거의 없거나 자주 바뀌는 주유소

사. 이상한 도색의 유조차량이 자주 드나드는 주유소

아. 신용카드 결제를 거부하는 주유소

※ 이상의 내용중 3가지 이상이 해당될 경우 우선 특별한 주의를 요망합니다.

※ 저급(가짜) 휘발유를 사용하여 발생된 고장은 보증수리 대 상에서 제외됩니다.

이상 저급(가짜) 휘발유 사용으로 인한 문제점 및 대응방 법을 알려 드렸습니다.

정상적인 휘발유를 꼭 사용하여 이륜차의 수명연장에 도 움이 될수 있도록 합니다.



● 센터

서울	: 서울특별시 강서구 공항대로 236 쿠크마곡빌딩	TEL : (02) 3408-2657(대)
수원	: 경기도 수원시 팔달구 매산로 3가 59-1	TEL : (031) 309-7671(대)
대전	: 대전광역시 중구 오류로 18	TEL : (042) 934-6111(대)
광주	: 광주광역시 서구 상무대로 1063-1	TEL : (062) 265-6111(대)
대구	: 대구광역시 서구 와룡로 340	TEL : (053) 593-9770(대)
부산	: 부산광역시 연제구 거제대로 116	TEL : (051) 972-7050(대)
제주	: 제주특별자치도 제주시 노형로 208	TEL : (064) 803-3050(대)

● 고객센터 1588-0095

<b>VL125P</b> 데이스타	<b>사용설명서</b>
2023년 2월 초판	<b>복제불허</b>
인쇄처 : 디자인정성	OM112-2302-01K
<b>발행</b> 	<b>디엔에이모터스</b>

**디엔아이모터스**

[www.dnamotors.co.kr](http://www.dnamotors.co.kr)



**DNA MOTORS**